

Horus TL1 Pro

Dispositivo de reconocimiento facial para Gestión de Asistencia con control de acceso básico, línea Visible Light



Reporte Manual



Control de Acceso



Wi-Fi TCP/IP



Pantalla Táctil



Base de datos Encriptada

Horus TL1 Pro es un dispositivo sofisticado de control de acceso y asistencia facial, es compacto y de excelente calidad. Tiene una pantalla táctil de 2.8 pulgadas y una cámara de 2MP para el reconocimiento facial de luz visible, tiene una función Anti-spoofing la cual certifica que no reconocerá los rostros de una fotografía de color, blanco y negro, vídeos o cualquier falsificación del rostro real de una persona.

Horus TL1 Pro es ideal para la gestión de asistencia en pequeñas y grandes empresas, adquierlo para tu oficina inteligente.



Funciones



Reconocimiento facial de luz visible



Reporte manual
Revisa todos los eventos de asistencia



Control de Acceso
Control de acceso standalone



Red
Comunicación Wi-Fi y TCP/IP



Pantalla táctil
Pantalla fácil de utilizar



Seguridad de la base de datos
La información de los usuarios siempre estará segura

Especificaciones

| | |
|-------------------------------|---|
| Capacidad de usuarios | 800 |
| Capacidad de rostros | 800 |
| Capacidad de eventos | 100,000 |
| Algoritmo Facial | ZKFace VX5.8 Visible Light |
| Pantalla | 2.8" pantalla táctil |
| Comunicación | 2.4GHz Wi-Fi; TCP/IP |
| Sistema Operativo | Linux |
| CPU / Memoria / Hardware | 1GHZ Dual Core CPU 256MB RAM / 512MB ROM 1MP WDR Cámara que se ajusta a la luz ambiente |
| Voltaje | 12V/1.5A |
| Reconocimiento rápido | ≤1s |
| Temperatura de operación | 0°C a 45°C |
| Nivel de humedad de operación | 10% a 90% |
| Dimensión | 100 x 100 x 25.5 (mm) |

Configuración

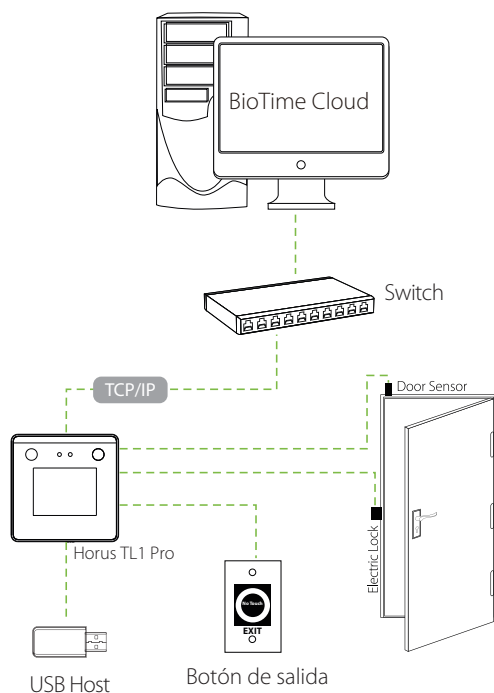

Dimensión

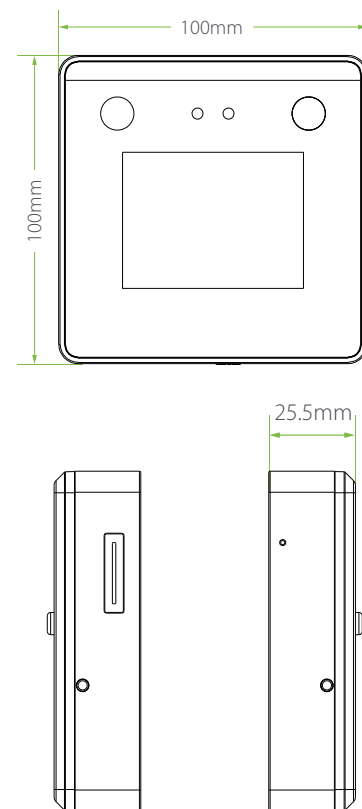

www.zkteco.com



www.zktecolatinoamerica.com



Derechos de Autor © 2022, ZKTeco CO., LTD. Todos los derechos reservados.
ZKTeco puede, en cualquier momento y sin previo aviso, realizar cambios o mejoras en los productos y servicios o detener su producción o comercialización.
El logo ZKTeco y la marca son propiedad de ZKTeco CO., LTD.