

# Vorago®



## KARAOKE SPEAKER 600

Guía rápida / Quick guide

ESPAÑOL

### CONOCE TU DISPOSITIVO

- 1.- Luz LED Encender/Apagar
- 2.- Encender / apagar / reiniciar
- 3.- Ajustes del micrófono:  
Agudos +/-, Graves +/-, Eco +/-
- 4.- Ajuste de tiempo entre fuente y altavoz  
Graves +/-, Agudos +/-
- 5.- Volumen +/-
- 6.- Scam/TWS: Reproducir/pausar/TWS/FM  
Búsqueda automática de emisoras  
Música siguiente/anterior
- 7.- Ajuste X-Bass +/-
- 8.- Pantalla LCD
- 9.- Entrada de carga 12V CC
- 10.- Entrada de alimentación
- 11.- Entrada de audio
- 12.- Entrada USB
- 13.- Tarjeta SD
- 14.- Entrada de guitarra
- 15.- Entradas de micrófono 16.-  
Volumen de guitarra +/-
- 17.- Selección de modo  
Micrófono encender/apagar USB/SD
- 18.- Volumen del micrófono +/-

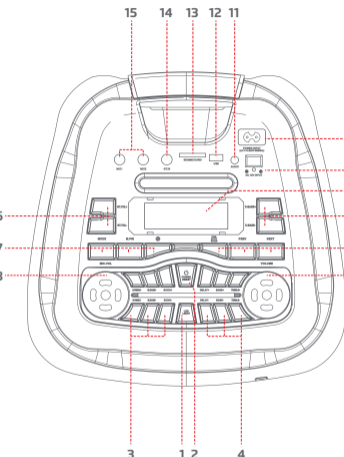

### CONTROL REMOTO

- 1 Encender/Apagar
- 2 USB/SD/LINE/BT (Entrada de audio)
- 3 Anterior/FM CH-
- 4 Reproducir/pausar/sintonizador FM
- 5 Siguiente/FM CH+
- 6 Repetir
- 7 Detener
- 8 Subir volumen
- 9 Bajar volumen
- 10 Silenciar
- 11 Ecuilizador
- 12-18 Números

### Conectar

1. Conecta el cable de alimentación de tu bocina a una fuente de luz.
2. Puedes usar su batería recargable, cuando la luz roja cambie a verde.
3. La batería se recarga incluso cuando la bocina esté en uso. (conectala con el cable a una fuente de luz).
4. Puedes ajustar el modo de música dentro del panel de control. (4)

### Batería

1. La batería se carga en aproximadamente 8 horas (100%).
2. Si tu bocina tiene poca batería podría mermar la calidad de sonido.
3. Para maximizar la vida útil de la batería, cárgala inmediatamente. Cuando la bocina no se utiliza durante períodos prolongados de tiempo, la batería perderá energía gradualmente. Se recomienda cargar completamente la batería al menos cada 30 días.
4. Para ahorrar batería, apágala cuando no la uses.

### Luz LED

1. Cuando se encienda la luz LED, estará en el estado de reproducción automática. Cuenta con 10 modos de Luz LED.
2. Presiona el botón de LUZ LED para seleccionar los modos, puedes seleccionar 10 modos diferentes. Después de presionar todos los modos, la pantalla cambiará a negro y volverá al estado de reproducción automática después de que la luz LED se abra nuevamente.
3. Mantén presionado el interruptor de la luz LED y la luz LED se cerrará.

### Conexión Bluetooth

Cambia el modo a "AZUL", la luz de la señal de Bluetooth parpadea y el altavoz emitirá una alarma. Asegúrate de habilitar la función Bluetooth en tu dispositivo Bluetooth. Busca la conexión Bluetooth hasta que encuentres el modelo del dispositivo y emparejalo.

### Conexión TWS

Presiona el botón de MODO en ambas bocinas hasta que las bocinas estén en modo Bluetooth. La pantalla mostrará la palabra "BLUE".

Cuando ambas bocinas se encuentren en modo Bluetooth, mantén presionado el botón TWS durante 3 segundos. Escucharás un sonido y en la pantalla se mostrará "bw/btst". La próxima vez que pongas ambos altavoces en modo Bluetooth al mismo tiempo, los altavoces se conectarán automáticamente.

En tu dispositivo, activa la configuración de Bluetooth, luego selecciona la unidad "KSP-600" y se vinculará. ¡Disfruta del sonido TWS (True Wireless Stereo) desde tu teléfono a través de Bluetooth.

### FICHA TÉCNICA

Línea de entrada	110-240V 50-60hz 2A
Batería	12VCC, 12A
Amplificador	Versión digital
Potencia	80W
Bocinas	10" x 2 6.35mm
Conector (Micrófono)	DSP/TWS/FM/USB/SD/Bluetooth/
Funciones	Espectro de llama y música
Luz LED	Control remoto, un micrófono inalámbrico UHF
Accesorios	35 x 89 x 34 cm 15.75 Kg
Medida	
Peso	

### Garantía limitada de productos

Los equipos y/o accesorios Vorago están cubiertos por una garantía limitada por el tiempo indicado en la tabla de vigencia anexa, contando a partir de la fecha de adquisición, contra cualquier defecto de fabricación y funcionamiento, siempre y cuando hayan sido utilizados bajo condiciones normales de uso durante el periodo de la garantía y para lo cual fue fabricado. Vorago garantiza al comprador la ausencia de anomalías en lo referente a los materiales.

Productos	Vigencias
Tablets, celulares, audio, teclados, mouse, redes y accesorios	12 Meses
Monitores	12 Meses
*Excepto en panel (display de pantalla) para el cual sólo será de 12 meses.	36 Meses*
Equipos de cómputo 3 años incluido Nanobay 3.	
* Excepto equipos de cómputo donde el procesador se encuentra integrado en la tarjeta madre sólo será de 12 meses.	36 Meses*

Póliza de garantía importante: Favor de leer y llenar esta póliza de garantía y sellarla en la tienda en la compra del producto.

Producto: Bocina	Sello del distribuidor
Modelo: KSP-600	
Marca: Vorago	
Número de serie:	
Número de factura:	
Fecha de entrega:	

### Responsabilidades

La responsabilidad total de Vorago consistirá en reparar o reemplazar el producto, incluida la mano de obra y refacciones, sin ningún costo para el comprador cuando se devuelva al punto de venta, presentando esta póliza de garantía debidamente llenada y sellada por el establecimiento donde se adquirió el producto o copia del comprobante o recibo o factura, en el que consten los datos específicos del producto objeto de la compraventa, en los cuales se especifica la fecha de compra, para verificar los tiempos dentro de garantía. Vorago podrá utilizar piezas nuevas, restauradas o usadas en buenas condiciones para reparar o reemplazar cualquier producto, sin costo adicional para el consumidor. En el caso de equipos y/o accesorios que no tengan reparación, se generará el cambio por un producto similar o de características superiores. La presente garantía cubre los gastos de transportación del producto que derive de su cumplimiento; los cuales serán atribuibles directamente al proveedor del producto. En todo producto de reemplazo se renovará el periodo original de la garantía. Vorago se rige bajo las normas internacionales de fabricación de los productos.

### Cómo obtener respaldo de la garantía

Los reclamos de garantía son procesados a través del punto de venta, durante los primeros 15 días posteriores a la compra, siempre y cuando cumplan con los requisitos. Los reclamos de garantía que no puedan ser procesados a través del punto de venta y toda inquietud relacionada con el producto adquirido deberán ser enviados con la guía prepagada por Vorago a la dirección de las oficinas centrales de Vorago en Francisco Villa No. 3, Col. San Agustín, C.P. 45645, Tlajomulco de Zúñiga, Jalisco, México.

Salvo en situaciones de fuerza mayor o caso fortuito, el tiempo de reparación en ningún caso será mayor a 30 días naturales contados a partir de la fecha de recepción del equipo en Vorago.

### Exclusiones

- Esta garantía no es válida en los siguientes casos:
- a) Cuando el producto se hubiese utilizado en condiciones distintas a las normales.
  - b) Cuando el producto no hubiese sido operado de acuerdo con el instructivo de uso que se le acompaña.
  - c) Cuando el producto hubiese sido alterado o reparado por personas no autorizadas por parte de Vorago.

Vorago no ofrece ninguna otra garantía expresa para este producto. Para hacer válida la garantía, así como la adquisición de partes, componentes, consumibles y accesorios.

Para hacer válida una garantía debe de enviarnos la siguiente información al correo: [garantias@voragolive.com](mailto:garantias@voragolive.com)

- 1.- Modelo y color
- 2.- Falla de producto
- 3.- Ticket o factura de compra (digitalizado)
- 4.- Su domicilio con C.P., teléfono y nombre completo.

Disponibles en el establecimiento donde se adquirió el producto y/o en nuestras oficinas centrales.

### Devoluciones

En el caso de devolución de productos solo será el lugar de compra por el cliente final. Sujeto a las políticas de devolución establecidas por el mismo vendedor.

Vorago, S.A. de C.V.  
Francisco Villa No. 3  
Col. San Agustín, C.P. 45645  
Tlajomulco de Zúñiga,  
Jalisco, México.  
Tel. (33) 3044 6666

Importadora Global Rida S.A. de C.V.  
Matilde Márquez No. 68  
Colonia Peñón de los Baños C.P. 15520  
Alicia Venustiano Carranza, CDMX  
RFC: IGR1510164C2

**KNOW YOUR DEVICE**

- 1.- LED Light On/Off
- 2.- Turn on / off / restart 3.- Microphone settings: Treble +/-, Bass +/-, Echo +/-
- 4.- Time adjustment between source and speaker Bass +/-, Treble +/-
- 5.- Volume +/-
- 6.- Scam/TWS: Play/pause/TWS/FM Automatic station search next/previous music
- 7.- Adjust X-Bass +/-
- 8.- Display screen
- 9.- 12V DC charging input 10.- Power input
- 11.- Audio input
- 12.- USB input
- 13.- SD card
- 14.- Guitar input
- 15.- Microphone inputs 16.- Guitar volume +/-
- 17.- Mode selection Microphone on/off USB/SD
- 18.- Microphone volume +/-

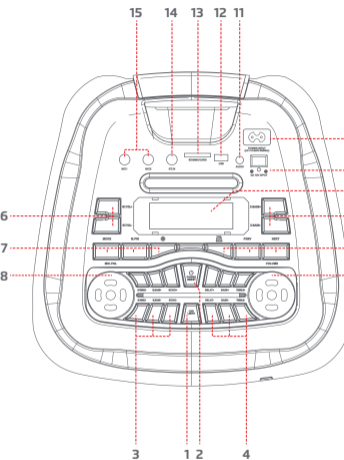
**Connecting**

1. Plug your speaker's power cord into a light source.
2. You can use its rechargeable battery when the red light turns green.
3. The battery recharges even when the speaker is in use. (connected with the cable to a light source).
4. You can adjust the music mode within the control panel. (4)

**REMOTE CONTROL**

- 1. Turn on / off
- 2. USB/SD/LINE/BT (Audio input)
- 3. Prev/FM CH-
- 4. Play/pause/FM tuner
- 5. Next/FM CH+
- 6. Repeat
- 7. Stop
- 8. Volume up
- 9. Volume down
- 10. Mute
- 11. Equalizer
- 12. Number

**Battery**

1. The units takes approximately 8 hours to fully charge.
2. If the battery power is low may caused sound distortion or stop play, pls charging the battery ontime.
3. To maximize the battery's lifespan, please charging the battery immediately. When the unit is not used for prolonged periods of time, the battery will gradually lose its power. It is recommended to fully charge the battery at least every 30 days.
4. To saving battery, please power off once stop using.

**LED light**

1. When the power turn on led light, it will be on the auto play status. There have 10 modes for the led lights.
2. Press the LED LIGHT button to select the modes, there are 10 different modes can be select. After all the modes have been pressed, the screen will be black and back to the auto play status after the Led light open again.
3. Long press the led light switch, the led light will be close.

**Bluetooth connection**

Change the mode into "BLUE", the bluetooth sign light twinkles, and speaker will give an alarm. Ensure you enable the Bluetooth function on your Bluetooth device. Search for Bluetooth connection until you find device model and pair.

**TWS connection**

Push the MODE Button on both speakers until speakers are in Bluetooth Mode. Screen will display the word "BLUE".

When both speakers are in Bluetooth mode, push and hold the TWS button for 3 seconds. You will hear a beep & screen display "bW/btst". Next time you put both speakers in Bluetooth mode at the same time, speakers will connect automatically.

On your device, turn your Bluetooth settings "ON", you will then select the unit and pair. Enjoy TWS (True Wireless Stereo) sound from your phone via Bluetooth.

**TECHNICAL SPECIFICATION**

Input line	110-240V 50-60hz 2A
Battery	12VCC, 12A
Amplifier	Digital Version
Power Speaker	80W
Connector (Microphone)	10" x 2 6.35mm
Functions	DSP/TWS/FM/USB/SD/Bluetooth
LED light	Flame&Music spectrum
Accessories	Remote control, UHF wireless microphone
Size Weight	35 x 89 x 34 cm 15.75 K

**Limited product warranty**

Vorago equipment and / or accessories are covered by a limited warranty for the time indicated in the annexed validity table, counting from the date of acquisition, against any manufacturing and operation defect, provided they have been used under normal conditions of use during the warranty period and for which it was manufactured. Vorago warranty the buyer the absence of anomalies regarding the materials.

Products	Validity
Cell phones, audio, keyboards, mouse, networks and accessories	12 Months
* Except in panel (screen display) for which it will only be 12 months.	36 Months
Computer equipment 3 years including Nanobay 3.	
* Except computer equipment where the processor is integrated on the motherboard it will only be 12 months.	36 Months

Important warranty policy: Please read and complete this warranty policy and seal it in the store when purchasing the product.

Product: Speaker	Dealer stamp
Model: KSP-600	
Brand: Vorago	
Serial number:	
Invoice number:	
Delivery date:	

**Responsibilities**

The total responsibility of Vorago will be to repair or replace the product, including labor and parts, at no cost to the buyer when it is returned to the point of sale, presenting this warranty policy properly completed and stamped by the establishment where it was purchased. The product or copy of the receipt or receipt or invoice, in which data of the product, the date of purchase is specified, to verify the times within the warranty. Vorago may use new parts, restored or used in good condition to repair or replace any product, at no additional cost to the consumer. In the case of equipment and / or accessories that can not be repaired, the change will be generated by a similar product or with superior characteristics. This warranty covers the transportation expenses of the product derived from its fulfillment; which will be directly attributable to the supplier of the product. In all replacement products, the original warranty period will be renewed. Vorago is governed by international standards for the manufacture of products.

**How to obtain warranty support**

Warranty claims are processed through the point of sale, during the first 15 days after the purchase, as long as they meet the requirements. Guarantee claims that can not be processed through the point of sale and any concerns related to the product purchased should be sent with the prepaid guide by Vorago to the address of the Vorago headquarters in Francisco Villa No. 3, Col. San Agustín, CP 45645, Tlajomulco de Zúñiga, Jalisco, Mexico.

Except in situations of force majeure or fortuitous event, the repair time in no case will be longer than 30 calendar days from the date of receiving the equipment in Vorago.

**Exclusions**

- This warranty is not valid in the following cases:
- a) When the product had been used in conditions other than normal.
  - b) When the product has not been operated in accordance with the instructions for use.
  - c) When the product has been altered or repaired by unauthorized persons by Vorago.

Vorago does not offer any other express warranty for this product.

To make the warranty valid, as well as the acquisition of parts, components, consumables and accessories

To validate a warranty, the following information must be sent to the email: [garantias@voragolive.com](mailto:garantias@voragolive.com)

- 1.- Model and color
- 2.- Product failure
- 3.- Ticket or purchase invoice (digitized)
- 4.- Your address with CP, telephone and full Name.

Available in the establishment where the product was purchased and / or in our central offices:

**Returns**

In the case of product return, it will only be the place of purchase by the end customer. Subject to the return policies established by the same seller.

Vorago, S.A. de C.V.  
Francisco Villa No. 3  
Col. San Agustín, C.P. 45645  
Tlajomulco de Zúñiga,  
Jalisco, México.  
Tel. (33) 3044 6666

Importadora Global Rida S.A. de C.V.  
Matilde Márquez No. 68  
Colonia Peñón de los Baños C.P. 15520  
Alcaldía Venustiano Carranza, CDMX  
RFC: IGR1510164C2

