

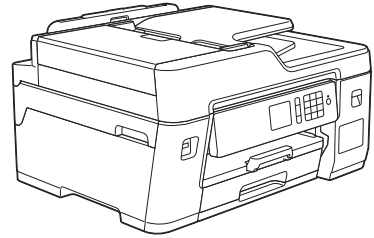

# Guía de consulta

Explicaciones breves para operaciones rutinarias

## MFC-T4500DW



Brother recomienda mantener esta guía cerca de su equipo para consultas rápidas.



### Guía del usuario online

Para consultar información, instrucciones avanzadas y especificaciones del producto, consulte la *Guía del usuario online* en: [support.brother.com/manuals](http://support.brother.com/manuals)



**Para solicitar una versión impresa de la Guía del usuario online, escriba o llame a:**

**Chile y Bolivia:**

Teléfono: 800-541-000 / Email: [info@brother.cl](mailto:info@brother.cl)

**Perú:**

Teléfono: 0800-00-066 / Email: [info@brother.com.pe](mailto:info@brother.com.pe)

**México:**

Teléfonos: 01-800-759-6000 / 01-800-759-8000

**Argentina, Paraguay y Uruguay:**

En Argentina: [www.brother.com.ar](http://www.brother.com.ar)

En Paraguay: [www.brother.com.py](http://www.brother.com.py)

En Uruguay: [www.brother.com.uy](http://www.brother.com.uy)

**Otros países en América Latina y el Caribe:**

Teléfono: 888-800-7303\* (hora estándar del este, EE. UU.)

Email: [CALASales@brother.com](mailto:CALASales@brother.com)

\*El servicio AT&T USADirect® Service no está disponible en todas las ubicaciones. Llamar a este número puede ser gratuito o incurrir en cargos. Póngase en contacto con su compañía telefónica de su localidad para mayor información.

# Guías del usuario y dónde encontrarlas

¿Qué guía?	¿Qué contiene?	¿Dónde está?
Guía de seguridad del producto	Lea esta guía en primer lugar. Lea las instrucciones de seguridad antes de configurar el equipo. Consulte en esta guía las marcas comerciales y las limitaciones legales.	Impreso / en la caja
Guía de configuración rápida	Siga las instrucciones para configurar el equipo e instalar los <b>Paquete completo de controladores y software</b> para el sistema operativo y el tipo de conexión que está utilizando.	Impreso / en la caja
Guía de consulta	Conozca las operaciones básicas de impresión con PC, impresión directa, escaneado, copia y fax, así como el mantenimiento básico del equipo. Consulte los consejos para la solución de problemas.	Disco de impresión o instalación Brother / En la caja
Guía del usuario online	En esta guía se desarrolla con más detalle el contenido de la <i>Guía de referencia</i> .  Además de la información relativa a las operaciones de impresión con PC, impresión directa, escaneado, copia, fax, servicios de Internet, funciones con dispositivos móviles y ControlCenter de Brother, se incluye información útil acerca del uso del equipo en una red.	Brother Solutions Center <sup>1</sup>

<sup>1</sup> Visite [support.brother.com/manuals](http://support.brother.com/manuals).

## Para obtener las actualizaciones más recientes de los controladores

Visite la página de **Descargas** de su modelo en Brother Solutions Center en [support.brother.com](http://support.brother.com) para descargar los controladores. Para mantener actualizado el rendimiento del equipo, compruebe la actualización más reciente del firmware en el mismo enlace.

## **¿Tiene alguna pregunta o problema? Consulte preguntas frecuentes, soluciones y videos en línea.**

Vaya a la página **Preguntas frecuentes y Solución de problemas** en Brother Solutions Center en [support.brother.com](http://support.brother.com).

- **Se ofrecen varios modos de búsqueda**
- **Se muestran preguntas relacionadas para obtener más información**
- **La información se actualiza regularmente teniendo en cuenta los comentarios de los clientes**

## Información general del panel de control

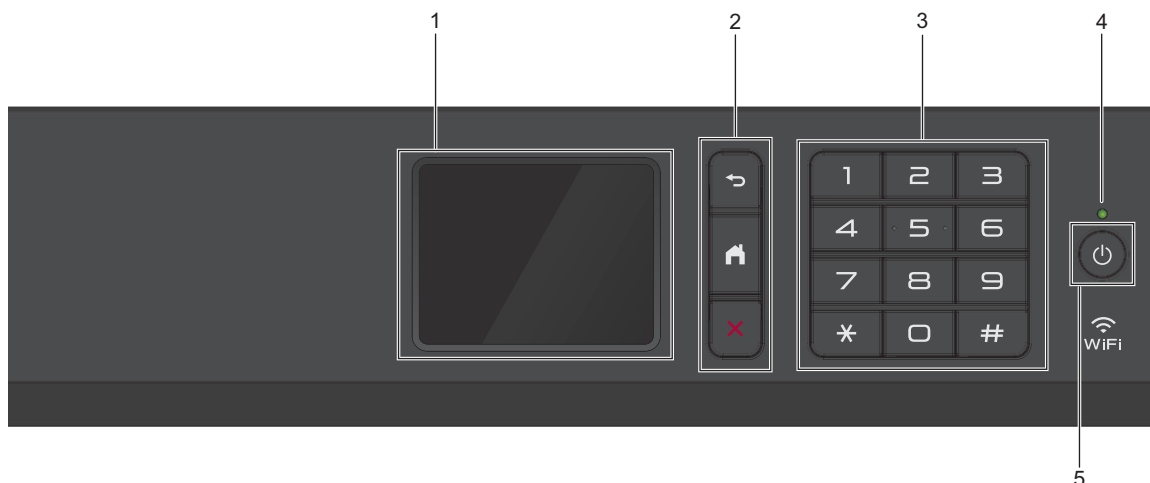

### 1. Pantalla de cristal líquido (LCD) táctil

Acceda a las opciones y los menús pulsándolos cuando aparecen en la pantalla táctil.

### 2. Botones del menú



Pulse para volver al menú anterior.



Pulse para volver a la pantalla Inicio.



Pulse para cancelar una operación.

### 3. Teclado de marcación

Pulse los números tanto para marcar números de teléfono y fax como para introducir el número de copias.

### 4. Indicador de encendido LED

El LED se ilumina según el estado del equipo.

El LED parpadeará cuando el equipo esté en el modo espera.

### 5. Encendido/apagado

Pulse  para encender el equipo.

Mantenga pulsado  para apagar el equipo. La pantalla táctil muestra [Apagando equipo] y permanece encendida algunos segundos antes de apagarse. Si ha conectado un teléfono o un TAD externos, estará siempre disponible.

Si apaga el equipo mediante , este continuará limpiando periódicamente el cabezal de impresión para mantener la calidad de impresión. Para prolongar la vida útil del cabezal de impresión, economizar la tinta y mantener la calidad de impresión, mantenga el equipo conectado a la fuente de alimentación en todo momento.

# Información general de la pantalla LCD táctil

Puede cambiar las pantallas Inicio pulsando ◀ o ▶.

Desde las pantallas Inicio, puede acceder a las pantallas Configuración de Wi-Fi®, Accesos directos y Configuración.

## Pantalla Inicio

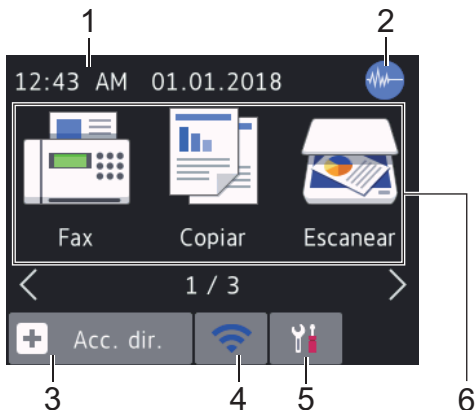

Esta pantalla muestra el estado del equipo cuando este está inactivo. Cuando se muestra, esta pantalla indica que el equipo está preparado para el siguiente comando.

### 1. Fecha y hora

Muestra la fecha y la hora establecidas en el equipo.

### 2. Modo silencioso

El icono aparece cuando la configuración [Modo Silencioso] está ajustada en [Sí].

La configuración del modo silencioso puede reducir el ruido de impresión. Cuando el modo silencioso está activado, la velocidad de impresión es menor. Información más detallada >>> *Guía del usuario online*

### 3. [Acc. dir. (Acc. direct.)]

Cree accesos directos a las operaciones utilizadas con frecuencia, como enviar un fax, realizar una copia, escanear, utilizar Web Connect y usar los servicios de una aplicación.





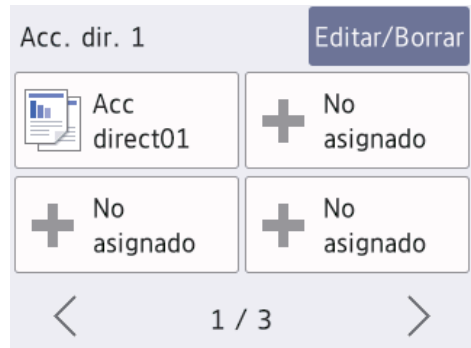

- Hay tres pantallas Accesos directos. Puede programar cuatro accesos directos en cada pantalla.



- Para mostrar las otras pantallas Accesos directos, pulse ◀ o ▶.

## 4. Estado inalámbrico

Cada uno de los iconos de la tabla siguiente muestra un estado de la red inalámbrica:

	Su equipo no está conectado al punto de acceso inalámbrico/ enrutador.  Pulse este botón para ajustar las configuraciones inalámbricas. Información más detallada >>> <i>Guía de configuración rápida</i>
	La red inalámbrica está conectada.  Un indicador de tres niveles muestra la intensidad actual de la señal inalámbrica en cada una de las pantallas Inicio.
	El punto de acceso inalámbrico/ enrutador no se puede detectar.
	La configuración inalámbrica está desactivada.



Puede ajustar las configuraciones inalámbricas pulsando el botón del estado inalámbrico.

## 5. [Ajustes]

Pulse para acceder al menú [Ajustes].

## 6. Modos:

Pulse para cambiar de modo.

[Fax] / [Copiar] / [Escanear] /  
[Web] / [Aplic.] / [USB] / [Acces  
dir copiaLGR (Accs dir  
copiaLGR)]

Para obtener más información sobre  
[Web] y [Aplic.] >> *Guía del usuario  
online*

## 7. Icono de información

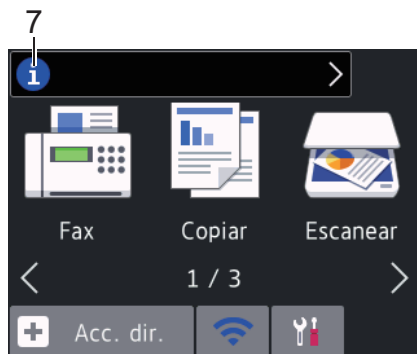



En la barra de información aparece nueva información de Brother cuando configuraciones de notificación como [Mensaje de Brother] y [Comprob. autom. firmware (Comprobación autom firm)] **están ajustadas en [Sí]**.

(Se requiere conexión a Internet y es posible que se apliquen tarifas de datos).

Pulse  para ver los detalles.

## 8. Icono de advertencia



El icono de advertencia  aparece cuando hay un mensaje de error o de mantenimiento; pulse  para ver los detalles y, a continuación, pulse  para volver a la pantalla Inicio.

# Navegar por la pantalla táctil

Pulse con el dedo en la pantalla LCD para operarla. Para mostrar y acceder a todas las opciones, pulse ◀▶ o ▲▼ en la pantalla LCD para desplazarse por ellas.

## IMPORTANTE

NO pulse la pantalla LCD con un objeto afilado como una lapicera o un lápiz óptico. El equipo podría sufrir daños.

## NOTA

- Este producto adopta la fuente de ARPHIC TECHNOLOGY CO., LTD.
- NO toque la pantalla LCD inmediatamente después de haber enchufado el cable de alimentación o encendido el equipo. Esto podría provocar un error.

# 2

## Manipulación de papel

### Cargar papel





**1** Cargue papel en la bandeja de papel de la siguiente manera.



Separe bien la pila de papel.

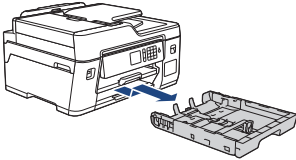

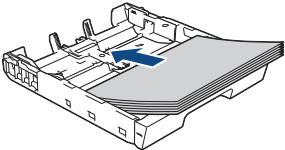
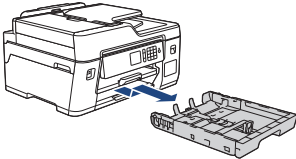
El tamaño del papel determina la orientación en la que debe cargar el papel.

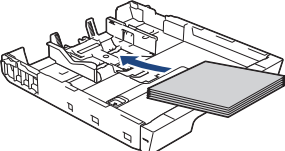
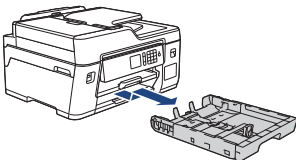
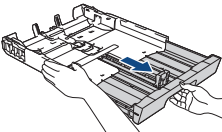
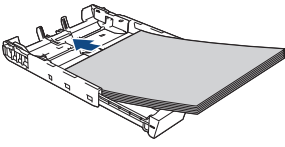
Bandeja 1	Cómo cargar papel		
Carta A4 Ejecutivo		Ajuste las guías del papel. 	Orientación horizontal 
A5 A6 Fotografía Foto L Foto 2L Ficha Sobres		Ajuste las guías del papel. 	Orientación vertical 
Doble carta A3 Legal Folio Legal de México Legal de la India		Extienda la bandeja sirviéndose de la barra deslizante verde y, a continuación, ajuste las guías del papel. 	Orientación vertical 

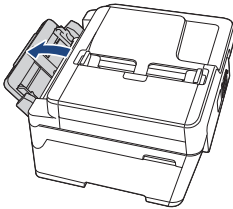
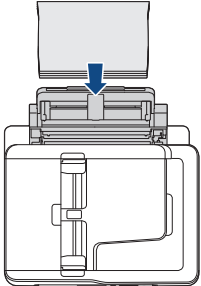
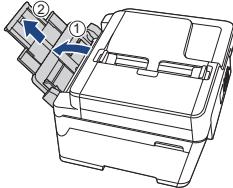
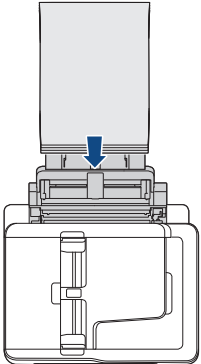

Bandeja MP	Cómo cargar papel	
Carta A4 Ejecutivo		Orientación horizontal Ajuste las guías del papel de la bandeja MP. 
Doble carta A3 Legal Folio Legal de México Legal de la India A5 A6 Fotografía Foto L Foto 2L Ficha Sobres		Orientación vertical Ajuste las guías del papel de la bandeja MP. 

Información más detallada >> *Guía del usuario online: Cargar papel*

**2** Despliegue la lengüeta del soporte del papel.

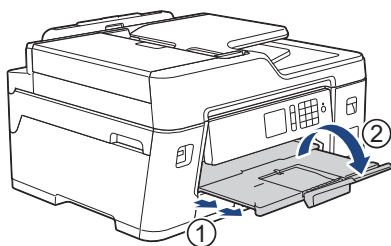

**3** Cambie la configuración del tamaño de papel en el menú del equipo en caso necesario.

# Cargar documentos

## Cargar documentos en el alimentador automático de documentos (ADF)

- 1 Airee bien las páginas.
- 2 Deslice las guías del papel (1) para adaptarlas al tamaño del documento.

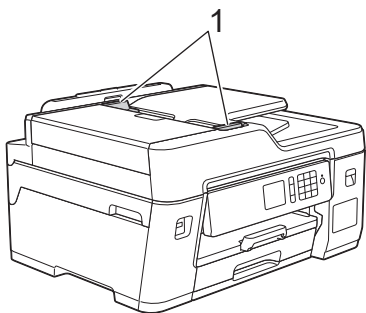

- 3 Coloque el documento *cara arriba* en la unidad ADF, tal y como se muestra en la ilustración, hasta que el documento toque los rodillos de alimentación y el equipo emita un pitido.

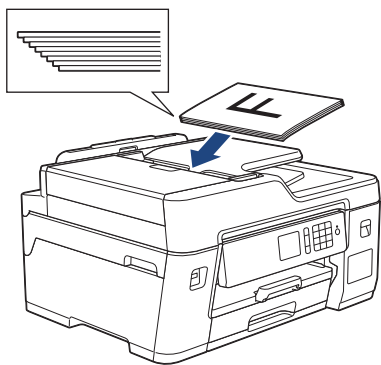

## Cargar documentos en el cristal de escaneado

- 1 Levante la cubierta de documentos.

- 2 Coloque el documento **cara abajo** en la esquina superior izquierda del cristal de escaneado, tal y como se muestra en la ilustración.

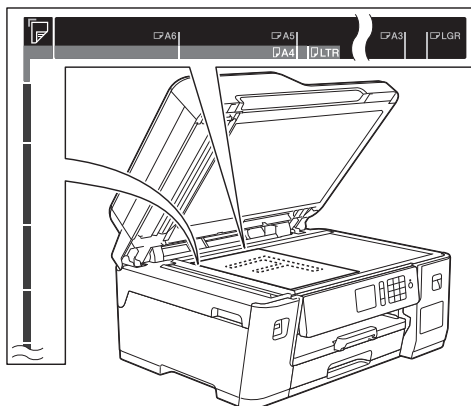

- 3 Cierre la cubierta de documentos.

## Imprimir desde la computadora

Antes de intentar cualquier operación de impresión, compruebe lo siguiente:

- Asegúrese de haber instalado el software y los controladores de Brother.
- Asegúrese de que el USB o el cable de red esté conectado correctamente, o que usted está conectado a una red a través de un punto de acceso inalámbrico/enrutador.

### Imprimir un documento (Windows®)

- 1 Seleccione el comando de impresión en su aplicación.
- 2 Seleccione **Brother MFC-XXXX Printer** (donde XXXX es el nombre de su modelo).
- 3 Haga clic en **Imprimir**.
- 4 Complete su operación de impresión.

### Imprimir un documento (Mac)

- 1 En una aplicación, como Apple TextEdit, haga clic en el menú **Archivo** y, a continuación, seleccione **Imprimir**.
- 2 Seleccione **Brother MFC-XXXX** (donde XXXX es el nombre de su modelo).
- 3 Haga clic en **Imprimir**.

- 4 Complete su operación de impresión.

### Diferentes opciones de impresión

Para usar las diferentes opciones de impresión, haga clic en el botón de propiedades o preferencias de impresión para cambiar la configuración de la impresora.

#### Imprimir en ambas caras del papel automáticamente

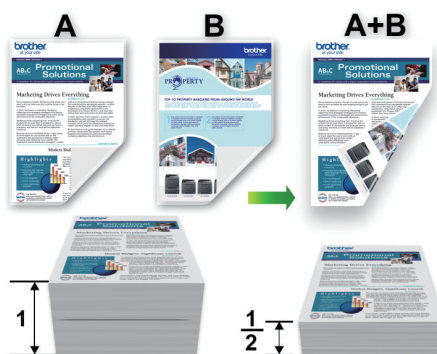

#### Imprimir más de una página en una sola hoja de papel (N en 1)



Para Windows®:

Información más detallada >> *Guía del usuario online: Imprimir desde la computadora (Windows®)*

Para Mac:

Información más detallada >> *Guía del usuario online: Imprimir desde la computadora (Mac)*

## Imprimir fotografías directamente desde una unidad flash USB

### Obtener una vista previa de fotografías e imprimirlas desde una unidad flash USB

Obtenga una vista previa de sus fotografías en la pantalla LCD antes de imprimirlas. Imprima imágenes almacenadas en una unidad flash USB.

- 1 Introduzca una unidad flash USB en la ranura USB.

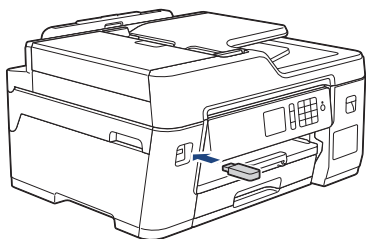

- 2 Pulse [Impresión JPEG (Impresión de JPEG)] > [Seleccionar archivos].
- 3 Pulse ◀ o ▶ para mostrar la fotografía que desea imprimir y, a continuación, púlsela.

 Para imprimir todas las fotografías, pulse [Impr. todo] y, a continuación, pulse [Sí] para confirmar.

- 4 Pulse × 01 para mostrar el teclado de la pantalla táctil y, a continuación, introduzca el número de copias en el teclado. Pulse [OK].

También puede pulsar [-] o [+] en la pantalla táctil o usar los números del teclado de marcación.

- 5 Pulse [OK].
- 6 Repita los tres últimos pasos hasta que haya seleccionado todas las fotografías que desea imprimir.
- 7 Pulse [OK].
- 8 Lea y confirme la lista que se muestra con las opciones.
- 9 Para cambiar la configuración de impresión, pulse [Config. impr. (Ajustes impres)]. Cuando finalice, pulse [OK].
- 10 Pulse [Inicio].

### Información general de la configuración de impresión

Las configuraciones de impresión que cambie se aplicarán solo a la impresión actual. El equipo regresará a las configuraciones predeterminadas una vez completada la impresión.

 Puede guardar las configuraciones de impresión que use más a menudo estableciéndolas como predeterminadas. Información más detallada >> *Guía del usuario online*

## Copiar un documento

**1** Asegúrese de que ha cargado el papel del tamaño correcto en la bandeja de papel.

**2** Cargue el documento.

**3** Pulse  [Copiar].

En la pantalla táctil se mostrará:

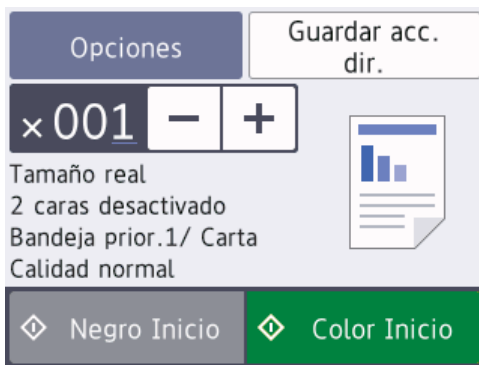

**4** Cambie las configuraciones de copia en caso necesario.

 (EE. UU.) Cuando cargue papel que no sea papel normal de tamaño Carta, debe cambiar la configuración del [Tamaño papel] y del [Tipo de papel (Tipo d papel)] pulsando [Opciones].

(Países de Latinoamérica) Cuando cargue papel que no sea papel normal de tamaño A4, debe cambiar la configuración del [Tamaño papel] y del [Tipo de papel (Tipo d papel)] pulsando [Opciones].

- **x 001** (N.º de copias)

Pulse **x 001** para mostrar el teclado de la pantalla táctil y, a continuación,

introduzca el número de copias en el teclado. Pulse [OK].

También puede pulsar [-] o [+] en la pantalla táctil o usar los números del teclado de marcación.



- [Opciones]

Pulse **Opciones** para cambiar las configuraciones de copia solo para la siguiente copia.

Cuando finalice, pulse [OK].

 Cuando haya terminado de seleccionar nuevas opciones, puede guardarlas pulsando el botón [Guardar acc. dir. (Guar. como acc. dir.)].

**5** Pulse [Negro Inicio] o [Color Inicio].

 Para detener la copia, pulse .

## Otras opciones de copia

Puede usar otras opciones de copia cambiando la configuración de copia. Pulse el botón [Opciones].

### Ampliar o reducir imágenes copiadas

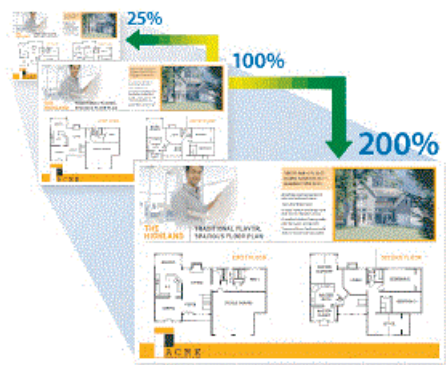

## Copia a 2 caras

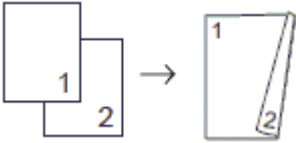

Información más detallada ►► *Guía del usuario online: Copia*

## Antes de escanear

Antes de intentar escanear, compruebe lo siguiente:

- Asegúrese de haber instalado el software y los controladores de Brother.
- Asegúrese de que el USB o el cable de red esté conectado correctamente, o que usted está conectado a una red a través de un punto de acceso inalámbrico/enrutador.

## Escanear desde su computadora

Hay varias maneras de utilizar su computadora para escanear fotografías y documentos en su equipo Brother. Utilice las aplicaciones de software proporcionadas por Brother o utilice su aplicación de escaneo favorita.

Información más detallada >> *Guía del usuario online: Escaneado desde la computadora (Windows®) u Escaneado desde la computadora (Mac)*

## Escaneado mediante el botón de escaneo del equipo

- 1 Cargue el documento.
- 2 Pulse [Escanear] > [a PC] > [a archivo].
- 3 Si el equipo está conectado en red, pulse ▲ o ▼ para mostrar la computadora a la que desea enviar los datos y, a continuación, pulse el nombre de la computadora.



Si en la pantalla LCD se le solicita que introduzca un código PIN, utilice la pantalla LCD para introducir el código PIN de cuatro dígitos de la computadora y, a continuación, pulse [OK].

- 4 Realice una de las siguientes acciones:
  - Para cambiar las configuraciones, pulse [Opciones] o [Establ. en disp (Conf. en disp.)] y, a continuación, vaya al siguiente paso.
  - Pulse [Inicio] para comenzar a escanear sin modificar los ajustes adicionales.

El equipo comenzará a escanear. Si está utilizando el cristal de escaneado del equipo, siga las instrucciones de la pantalla LCD para finalizar el trabajo de escaneado.



Para usar la opción [Opciones] o [Establ. en disp (Conf. en disp.)], debe estar conectada al equipo una computadora con ControlCenter4 (Windows®) o Brother iPrint&Scan (Mac) instalado.

- 5 Cambie la configuración de escaneado que desee cambiar, como el tipo de escaneado, la resolución, el tipo de archivo y el tamaño del documento, en caso necesario. Cuando finalice, pulse [OK].
- 6 Pulse [Inicio].
 

El equipo comenzará a escanear. Si está utilizando el cristal de escaneado del equipo, siga las instrucciones de la pantalla LCD para finalizar el trabajo de escaneado.

## Antes de enviar un fax

### VoIP/interferencia de línea telefónica

Si tiene problemas para enviar o recibir faxes debido a posibles interferencias en la línea telefónica, o bien si está usando un sistema VoIP, le recomendamos que cambie la velocidad del módem para minimizar los errores en las operaciones de fax.

- 1 Pulse  [Ajustes] > [Todas config. (Todos ajustes)] > [Conf.inicial] > [Compatibilidad].
- 2 Pulse la opción deseada.
  - [Básica (VoIP) (Básic(paraVoIP))] reduce la velocidad del módem en 9600 bps y apaga el Modo de Corrección de Errores (ECM). A menos que la interferencia en su línea telefónica sea un problema habitual, es preferible utilizar esta opción solo cuando sea necesario.

Para mejorar la compatibilidad con la mayoría de servicios VoIP, Brother recomienda cambiar la configuración de compatibilidad a [Básica (VoIP) (Básic(paraVoIP))].

  - [Normal] ajusta la velocidad del módem en 14.400 bps.
  - [Alto] ajusta la velocidad del módem en 33.600 bps.
- 3 Pulse .



- VoIP (voz sobre IP) es un tipo de sistema telefónico que utiliza una conexión a Internet en lugar de una línea telefónica tradicional.

## Enviar un fax

### NOTA

Esta función solo está disponible con faxes en blanco y negro.

- 1 Cargue el documento en la unidad ADF o sobre el cristal de escaneado.
- 2 Pulse  [Fax].



Si [Vista prev. fax (Vista prev fax)] está ajustada en [Sí], pulse  [Fax] > [Envío de faxes].

En la pantalla táctil se mostrará:

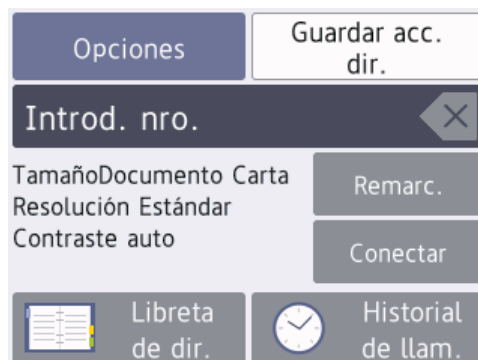

- 3 Introduzca el número de fax de una de las siguientes maneras:
  - Teclado de marcación (permite introducir manualmente el número de fax).

Pulse todos los dígitos del número en el teclado de marcación.



- Historial de llamadas

Pulse [Remarc.], [Llam. saliente] o [Historial del ID de llamada (Historial de ID de llamada)].

Si selecciona [Llam. saliente] o [Historial del ID de llamada (Historial de ID de llamada)], seleccione el número deseado y, a continuación, pulse [Aplicar].

- Libreta de direcciones

Pulse [Libreta de dir. (Libreta direcciones)].

Realice una de las siguientes acciones:

- Seleccione el número deseado y, a continuación, pulse [Aplicar].

- Pulse  y, a continuación, introduzca la primera letra del nombre y pulse [OK]. Pulse el nombre que desea marcar. Si el nombre tiene dos números, pulse el número deseado. Pulse [Aplicar].

Si desea información más detallada acerca de cómo almacenar números en la libreta de direcciones ►► *Guía del usuario online*



Si la búsqueda LDAP está disponible, el resultado se mostrará en la pantalla táctil con .

**4** Pulse [Opciones] > [Tamaño d doc. (Tamaño de doc.)].

Seleccione la opción de tamaño del documento deseada. Pulse [OK].

**5** Si desea cambiar otra configuración de fax, pulse [Opciones].

Cuando haya finalizado, pulse [OK].

**6** Pulse [Inicio de fax].

- Si está utilizando la unidad ADF, el equipo comenzará a escanear y a enviar el documento.

- Si está utilizando el cristal de escaneado, el equipo comenzará a escanear la primera página.

Vaya al siguiente paso.

**7** Cuando en la pantalla táctil se muestre [Siguiet página?], realice una de las siguientes acciones:

- Pulse [No] cuando haya terminado de escanear páginas. El equipo comenzará a enviar el documento.

- Pulse [Sí] para escanear otra página. Coloque la siguiente página en el cristal de escaneado y, a continuación, pulse [OK]. El equipo comienza a escanear la página.

Repita este paso con cada página adicional.

## Seleccione el modo de recepción correcto

El modo de recepción correcto se determina mediante dispositivos externos y servicios de suscripción telefónica (Servicio de voz, Timbre distintivo, etc.) que utilizará en la misma línea que el equipo Brother.

**¿Utilizará un número de timbre distintivo para la recepción de faxes? (Solo EE. UU. y Canadá)**

Brother utiliza el término "timbre distintivo", pero las distintas compañías telefónicas pueden tener otros nombres para este servicio.

**¿Utilizará correo de voz en la misma línea telefónica que el equipo Brother?**

Si tiene correo de voz en la misma línea telefónica que el equipo Brother, es muy probable que este servicio y el equipo Brother entren en conflicto al recibir llamadas entrantes. Seleccione el modo Manual como modo de recepción.



Si no desea contestar manualmente cada llamada para determinar si se trata de una llamada de voz o de fax, comuníquese con su proveedor de telefonía y pregunte por los servicios de timbre distintivo.

### ¿Utilizará un contestador automático en la misma línea telefónica que el equipo Brother?

Su contestador automático (TAD) externo contestará todas las llamadas automáticamente. Los mensajes de voz se almacenan en el TAD externo y los mensajes de fax se imprimen. Seleccione [Contestador ext.] como modo de recepción.

### ¿Utilizará el equipo Brother en una línea de fax dedicada?

El equipo contestará automáticamente todas las llamadas como faxes. Seleccione [Solo fax] como modo de recepción.

### ¿Utilizará el equipo Brother en la misma línea que su teléfono?

- ¿Desea recibir llamadas de voz y faxes automáticamente?

Seleccione el modo [Fax/Tel. (Fax/Tel)] si tiene el equipo Brother y los teléfonos en la misma línea.

**Nota importante:** no será posible recibir mensajes de voz en el correo de voz ni en el contestador automático si selecciona el modo [Fax/Tel. (Fax/Tel)].

- ¿Espera recibir muy pocos faxes?

Seleccione [Manual] como modo de recepción. En este caso, usted controla la línea telefónica y debe contestar todas las llamadas personalmente.

1

Pulse  [Ajustes] > [Todas config. (Todos ajustes)] > [Fax] > [Conf.recepción] > [Modo recepción].



Si no puede cambiar la opción [Modo recepción], asegúrese de que la función de timbre distintivo esté configurada en [No].

2



Pulse ▲ o ▼ para mostrar la opción [Solo fax], [Fax/Tel. (Fax/Tel)], [Contestador ext.] o [Manual] y, a continuación, pulse la opción deseada.

3

Pulse .

## Revisar la calidad de la impresión

Si en las impresiones los colores y el texto aparecen descoloridos o con rayas, o bien si falta texto, es posible que los inyectores del cabezal de impresión estén obstruidos. Imprima la hoja de revisión de calidad de impresión y observe el patrón de revisión de las boquillas.

- 1 Pulse  [Ajustes] > [Mant. (Mantenim.)] > [Mejorar la calidad de impr.] > [Compr. calidad de impr. (Comprobar calidad de impr)].
- 2 Pulse [Inicio].  
El equipo imprimirá la hoja de comprobación de la calidad de impresión.
- 3 Compruebe la calidad de los cuatro bloques de color en la hoja.
- 4 En la pantalla táctil se mostrará un mensaje preguntándole acerca de la calidad de impresión. Realice una de las siguientes acciones:
  - Si todas las líneas son claras y visibles, pulse [No] y, a continuación, pulse  para finalizar la comprobación de la calidad de impresión.
  - Si faltan líneas (consulte **Baja calidad** a continuación), pulse [Sí].

### Alta calidad

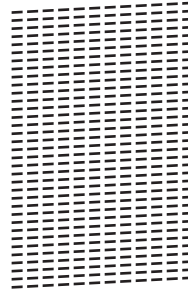

### Baja calidad

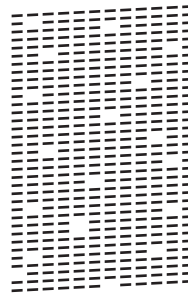

- 5 En la pantalla táctil se mostrará un mensaje pidiéndole que compruebe la calidad de impresión de cada color. Pulse el número del patrón (1–4) que más se asemeje al resultado de la impresión.
- 6 Realice una de las siguientes acciones:
  - Si es necesario limpiar el cabezal de impresión, pulse [Inicio] para iniciar el proceso de limpieza.
  - Si no es necesario limpiar el cabezal de impresión, la pantalla Mantenimiento volverá a aparecer en la pantalla táctil. Pulse .
- 7 Una vez concluido el proceso de limpieza, en la pantalla táctil se le preguntará si desea volver a imprimir la hoja de comprobación de la calidad de impresión. Pulse [Sí] y, a continuación, pulse [Inicio].

El equipo imprimirá de nuevo la hoja de comprobación de la calidad de

impresión. Vuelva a comprobar la calidad de los cuatro bloques de color en la hoja.

Si limpia el cabezal de impresión al menos cinco veces y la impresión no mejora, pruebe a limpiar el cabezal de impresión de nuevo un máximo de tres veces más. Si la impresión no mejora, comuníquese con el Servicio de atención al cliente de Brother.

## IMPORTANTE

NO toque el cabezal de impresión. Si lo hace, podría dañarlo de manera permanente y anular su garantía.



Si la boquilla del cabezal de impresión está obstruida, la prueba de impresión tendrá este aspecto.



Una vez que la boquilla del cabezal de impresión esté limpia, las líneas desaparecerán.



## Revisar la alineación de impresión del equipo Brother

Si el texto impreso aparece borroso o las imágenes salen desvanecidas después de transportar el equipo, ajuste la alineación de impresión.

Antes de ajustar la alineación de la impresión, realice una comprobación de la calidad de impresión pulsando

[Ajustes] > [Mant. (Mantenim.)] > [Mejorar la calidad de impr.] > [Compr. calidad de impr. (Comprobar calidad de impr)].

- 1 Pulse [Ajustes] > [Mant. (Mantenim.)] > [Mejorar la calidad de impr.] > [Alineamiento].
- 2 Pulse [Sig.].
- 3 Pulse [Sí] en el mensaje de confirmación que aparece cuando se haya completado la comprobación de la calidad de impresión en la pantalla LCD.
- 4 Pulse [Automático] o [Manual].
  - Si selecciona el modo [Automático], la alineación de la impresión se ajusta automáticamente escaneando la hoja de comprobación de la alineación.
  - Si selecciona el modo [Manual], deberá introducir manualmente la información impresa en la hoja de comprobación de la alineación.
- 5 Seleccione el tamaño del papel para imprimir la hoja de comprobación de la alineación.
  - Si seleccionó el modo [Manual], seleccione [Alineación básica] o [Alineación avanzada] en el paso siguiente.
- 6 Cargue el papel de tamaño especificado en la bandeja y, a continuación, pulse [Inicio].

El equipo imprimirá la hoja de comprobación de la alineación.

**7** Siga las instrucciones de la pantalla LCD.



Si la alineación de la impresión no está ajustada correctamente, el texto aparecerá borroso o torcido como en el siguiente ejemplo.

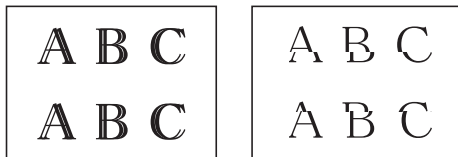

Una vez que la alineación de la impresión se haya ajustado correctamente, el texto tendrá este aspecto.



Use esta sección para resolver los problemas que pueda encontrar cuando use su equipo Brother.



## Identificar el problema

Aunque parezca que su equipo está estropeado, usted puede corregir la mayoría de los problemas.

Primero, verifique las siguientes acciones:

- El cable de alimentación del equipo está conectado correctamente y el equipo está encendido.
- Se han quitado todas las piezas de protección del equipo.
- La cubierta del escáner y la cubierta para el desatasco de papel están totalmente cerradas.
- El papel está correctamente insertado en la bandeja de papel.
- Los cables de interfaz están conectados de manera segura al equipo y al computadora, o la conexión inalámbrica está configurada en el equipo y en su computadora.
- (Para modelos de red) El punto de acceso (para red inalámbrica), enrutador o concentrador está encendido y su botón de conexión parpadea.

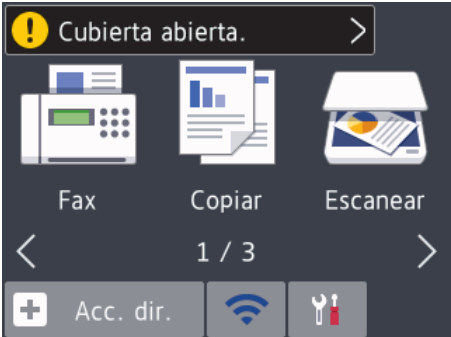
Para encontrar el error y la solución, compruebe la pantalla LCD o el estado del equipo en **Status Monitor** de su computadora.

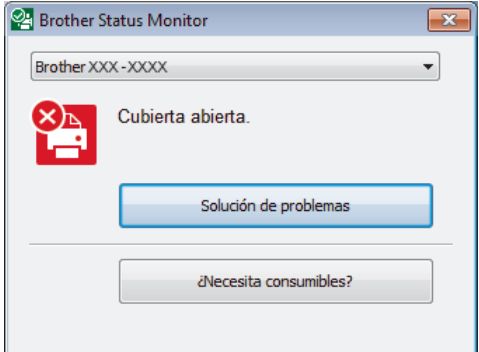
Con la pantalla LCD	Con Status Monitor
<ol style="list-style-type: none"> <li>1. Siga los mensajes de la pantalla LCD.</li> <li>2. Consulte las instrucciones en la tabla de mensajes de error y de mantenimiento siguiente.</li> <li>3. Si no logra resolver el error, consulte la <i>Guía del usuario online: Mensajes de error y mantenimiento</i></li> </ol> 	<ul style="list-style-type: none"> <li>• Haga doble clic en el icono  en el área de notificación.</li> <li>• Cada uno de los colores del icono indica un estado del equipo.</li> <li>• Haga clic en el botón <b>Solución de problemas</b> para acceder al sitio web de solución de problemas de Brother.</li> </ul> 

# Mensajes de error y de mantenimiento

En la tabla se exponen los mensajes de error y de mantenimiento más frecuentes. Para obtener más información, consulte la *Guía del usuario online*.

Puede corregir la mayoría de los errores y realizar el mantenimiento rutinario por sí mismo. Si necesita más consejos, visite la página **Preguntas frecuentes y Solución de problemas** de su modelo en Brother Solutions Center en [support.brother.com](http://support.brother.com).

Mensaje de error	Acción
Absorbedor de tinta casi lleno (Absorb. t. casi lleno)	Es necesario sustituir la caja de absorción de tinta pronto. Llame al Servicio de atención al cliente de Brother o a un centro de servicio técnico autorizado de Brother para que le reparen el equipo. <ul style="list-style-type: none"> <li>La caja de absorción de tinta absorbe la pequeña cantidad de tinta que se emite mientras se limpia el cabezal de impresión.</li> </ul>
Absorbedor de tinta lleno (Cont. absorbedor de tinta lleno)	Es necesario sustituir la caja de absorción de tinta. Llame al Servicio de atención al cliente de Brother o a un centro de servicio técnico autorizado de Brother para que le reparen el equipo.
Alta temperatura	Después de bajar la temperatura de la sala, permita que el equipo se enfríe hasta alcanzar la temperatura ambiente. Vuelva a intentarlo cuando el equipo se haya enfriado.
Atasco adelante/atrás (Atasco frontal/trasero)	Extraiga el papel atascado. Información más detallada >>> <i>Guía del usuario online: Atasco de la impresora o de papel</i>
Atasco adelante (Atasco frontal)	Si el atasco de papel se repite, pruebe otra de las operaciones para desatascar el papel.
Atasco atrás	Información más detallada >>> <i>Guía del usuario online: Extraer trozos de papel</i>
Atasco bandeja MP	
Atasco adelante/bandeja MP (Bandeja frontal/MP por atasco)	Asegúrese de que las guías del papel estén ajustadas al tamaño de papel correcto. Asegúrese de que el soporte del papel está completamente introducido en el equipo.
Nuevo atasco XX (Repetir Atasco XX)	Información más detallada >>> <i>Guía del usuario online: Papel atascado en la parte delantera del equipo</i> Limpie los rodillos de recogida de papel. Información más detallada >>> <i>Guía del usuario online: Limpiar los rodillos de recogida de papel</i>
Atasco papel/doc. demasiado largo	El documento no se ha introducido o alimentado correctamente, o bien el documento escaneado desde la unidad ADF era demasiado largo. Información más detallada >>> <i>Guía del usuario online: Atascos de documentos</i>

Mensaje de error	Acción
<p>Bandeja de papel #1 no detectada (Band de papel n.º 1 no detectada)</p>	<p>Vuelva a introducir lentamente la bandeja de papel por completo en el equipo.</p> <p>Un papel o un objeto extraño ha impedido que la bandeja de papel se introdujera correctamente.</p> <p>Saque la bandeja de papel del equipo y extraiga el papel atascado o el objeto extraño. Si no logra encontrar o extraer el papel atascado ►► <i>Guía del usuario online: Atasco de la impresora o de papel</i></p>
<p>Concentrador inutilizable. (Hub inutilizable)</p>	<p>El equipo no es compatible con hubs ni con unidades flash USB que tengan un hub integrado. Desenchufe el dispositivo de la interfaz directa USB.</p>
<p>Config. bandeja incorr. (Configuración de bandeja incorr.)</p>	<p>Siga las instrucciones indicadas en la pantalla táctil y pruebe a imprimir de nuevo.</p> <p>Ajuste la configuración del tamaño de papel de la bandeja siguiendo las instrucciones de la pantalla LCD.</p>
<p>Configuración bandeja #1 (Ajustes de la bandeja 1)</p> <p>Configuración de la bandeja MP (Ajustes de la bandeja MP)</p>	<p>Este mensaje aparece cuando se activa el ajuste para confirmar el tipo y el tamaño del papel.</p> <p>Para evitar que aparezca este mensaje de confirmación, desactive la configuración.</p> <p>Información más detallada ►► <i>Guía del usuario online: Cambiar la configuración de la comprobación del tamaño de papel</i></p>
<p>Disp. inutilizable (Dsp inutilizable)</p> <p>Desconecte el disp. del conector delantero, y apague y encienda el equipo (Desconecte el dispositivo del conector delantero y apague la máquina y enciéndala)</p>	<p>Un dispositivo dañado está conectado a la interfaz directa USB.</p> <p>Desenchufe el dispositivo de la interfaz directa USB, pulse  para apagar el equipo y, a continuación, vuelva a encenderlo.</p>
<p>Disp. inutilizable (Dsp inutilizable)</p> <p>Desconecte el dispositivo USB.</p>	<p>Se ha conectado un dispositivo USB o una unidad flash USB no compatible en la interfaz directa USB.</p> <p>Desenchufe el dispositivo de la interfaz directa USB. Apague el equipo y vuelva a encenderlo.</p>
<p>Error enviando</p>	<p>Seleccione la opción de tamaño adecuada y, a continuación, pulse Inicio de fax de nuevo.</p>



Mensaje de error	Acción
Falló inicio pant. Táctil (Falló la inicializ. de pantalla táctil)	<p>Se ha pulsado la pantalla táctil antes de que se completara la inicialización de encendido.</p> <p>Asegúrese de que nada esté en contacto ni apoyado sobre la pantalla táctil, especialmente cuando el equipo esté enchufado.</p> <p>Podría haber restos acumulados entre la parte inferior de la pantalla táctil y su marco.</p> <p>Introduzca un trozo de papel rígido entre la parte inferior de la pantalla táctil y su marco, y deslícelo de un lado a otro para retirar la suciedad.</p>
Imposible escan. XX	<p>Desconecte el equipo de la alimentación eléctrica durante varios minutos y después vuelva a conectarlo.</p> <p>Si no puede imprimir los faxes recibidos, transfíralos a otro equipo de fax o a su computadora.</p> <p>Información más detallada ►► <i>Guía del usuario online: Informe de transferencia de faxes o diario del fax</i></p>
Imprimir solo BK Recargue tinta (Recargar tinta)	<p>La cantidad de tinta restante en uno o más tanques de tinta (excepto el negro) es baja.</p> <p>Rellene el tanque de tinta.</p> <p>Información más detallada ►► <i>Guía del usuario online: Rellene los tanques de tinta</i></p> <p>El equipo podría interrumpir todas las tareas de impresión y usted no podría usarlo hasta que no rellenase un nuevo tanque de tinta en los siguientes casos:</p> <ul style="list-style-type: none"> <li>• Si desenchufa el equipo.</li> <li>• Si selecciona la opción <b>Papel de secado lento</b> en el equipo o en el controlador de impresora.</li> </ul>
Limpieza impos. XX  Imposible inicializar XX  Imposible impr. XX	<p>Hay objetos extraños, como un clip o un trozo de papel roto, en el equipo.</p> <p>Abra la cubierta del escáner y extraiga cualquier objeto extraño o los trozos de papel del interior del equipo. Si el mensaje de error continúa apareciendo, desconecte el equipo de la alimentación eléctrica durante varios minutos y después vuelva a conectarlo.</p> <p>Puede probar operaciones adicionales para desatascar el papel.</p> <p>Información más detallada ►► <i>Guía del usuario online: Extraer trozos de papel</i></p> <p>Si no puede imprimir los faxes recibidos, transfíralos a otro equipo de fax o a su computadora.</p> <p>Información más detallada ►► <i>Guía del usuario online: Informe de transferencia de faxes o diario del fax</i></p>

Mensaje de error	Acción
Línea desconectada (Desconectado)	<p>Intente enviarla o recibirla de nuevo.</p> <p>Si las llamadas se detienen repetidamente y está utilizando un sistema VoIP (voz sobre IP), pruebe a cambiar la compatibilidad a Básica (para VoIP).</p> <p>➤➤ <i>Información relacionada: VoIP/interferencia de línea telefónica al final de esta sección.</i></p>
Llamada no ID	<p>No hay historial de llamadas entrantes. No recibió llamadas o no se suscribió al servicio de ID de llamada de la compañía telefónica.</p> <p>Si desea utilizar la función de identificación de llamadas, llame a su compañía telefónica.</p> <p>Información más detallada ➤➤ <i>Guía del usuario online: Identificación de llamada</i></p>
No hay papel reiterado	<p>Limpie los rodillos de recogida de papel.</p> <p>Información más detallada ➤➤ <i>Guía del usuario online: Limpiar los rodillos de recogida de papel</i></p>
Poca tinta	<p>La cantidad de tinta restante en uno o más tanques de tinta es baja. Mire por la ventana del tanque de tinta para confirmar la cantidad de tinta restante.</p> <p>Si el nivel de tinta restante se encuentra por debajo o al nivel de la línea situada bajo la marca de nivel de llenado mínimo, rellene el tanque de tinta.</p> <p>Información más detallada ➤➤ <i>Guía del usuario online: Rellene los tanques de tinta</i></p> <ul style="list-style-type: none"> <li>• Puede seguir escaneando incluso cuando queda poca tinta o es necesario rellenarla.</li> </ul>
Quedan datos en la memoria (Datos restantes en la memoria)	<p>Pulse . El equipo cancelará el trabajo y lo borrará de la memoria. Pruebe a imprimirlo de nuevo.</p>
Recargue tinta (Recargar tinta)	<p>La cantidad de tinta restante en uno o más tanques de tinta es baja. El equipo interrumpirá todas las tareas de impresión.</p> <p>Rellene el tanque de tinta.</p> <p>Información más detallada ➤➤ <i>Guía del usuario online: Rellene los tanques de tinta</i></p> <ul style="list-style-type: none"> <li>• Puede seguir escaneando incluso cuando queda poca tinta o es necesario rellenarla.</li> </ul>
Reiterados atascos de papel	<p>Retire los objetos extraños y los trozos de papel del equipo.</p> <p>Información más detallada ➤➤ <i>Guía del usuario online: Extraer trozos de papel</i></p>

Mensaje de error	Acción
<p>Sin alim. papel (Comprobar papel)</p>	<p>Realice una de las siguientes acciones:</p> <ul style="list-style-type: none"> <li>• Rellene la bandeja de papel y, a continuación, siga las instrucciones de la pantalla LCD.</li> <li>• Retire el papel, vuélvalo a cargar y, a continuación, siga las instrucciones de la pantalla LCD.</li> </ul> <p>El papel no se ha introducido en la posición central de la bandeja MP. Retire el papel y vuélvalo a introducir en el centro de la bandeja MP y, a continuación, siga las instrucciones de la pantalla LCD.</p> <p>Información más detallada &gt;&gt; <i>Guía del usuario online: Cargar papel en la bandeja multipropósito (Bandeja MP)</i></p> <p>La cubierta para el desatasco de papel no está cerrada correctamente.</p> <p>Se ha acumulado polvo de papel en la superficie de los rodillos de recogida de papel. Limpie los rodillos de recogida de papel.</p> <p>Información más detallada &gt;&gt; <i>Guía del usuario online: Limpiar los rodillos de recogida de papel</i></p>
<p>Sin memoria</p>	<p>Si hay una operación de copia o de envío de fax en curso:</p> <ul style="list-style-type: none"> <li>• Pulse  o <b>Salir</b> y espere hasta que terminen el resto de las operaciones en curso; a continuación, vuelva a intentarlo.</li> <li>• Pulse <b>Impresión parcial</b> para copiar las páginas escaneadas hasta el momento.</li> <li>• Borre los datos de la memoria. Para conseguir más memoria, puede desactivar la recepción en memoria.</li> </ul> <p>Información más detallada &gt;&gt; <i>Guía del usuario online: Apagar la memoria de recepción</i></p> <ul style="list-style-type: none"> <li>• Imprima los faxes almacenados en la memoria.</li> </ul> <p>Información más detallada &gt;&gt; <i>Guía del usuario online: Imprimir un fax almacenado en la memoria del equipo</i></p>
<p>Sin memoria de fax</p>	<p>Realice una de las siguientes acciones:</p> <ul style="list-style-type: none"> <li>• Borre los datos de la memoria. Para conseguir más memoria, puede desactivar la recepción en memoria.</li> </ul> <p>Información más detallada &gt;&gt; <i>Guía del usuario online: Apagar la memoria de recepción</i></p> <ul style="list-style-type: none"> <li>• Imprima los faxes almacenados en la memoria.</li> </ul> <p>Información más detallada &gt;&gt; <i>Guía del usuario online: Imprimir un fax almacenado en la memoria del equipo</i></p>

Mensaje de error	Acción
Soporte lleno. (Soporte lleno)	<p>El equipo solo puede guardar datos en una unidad flash USB que contenga menos de 999 archivos. Elimine los archivos que no use y vuelva a intentarlo.</p> <p>Elimine los archivos que no utilice de la unidad flash USB para liberar espacio y, a continuación, vuelva a intentarlo.</p>
Tamñ. pap. incorr. (Tam. pap. incorr.)	<ol style="list-style-type: none"> <li>1. Compruebe que el tamaño de papel que ha seleccionado en la pantalla del equipo coincide con el tamaño del papel de la bandeja. Información más detallada &gt;&gt; <i>Guía del usuario online: Cambiar el tamaño y el tipo de papel</i></li> <li>2. Asegúrese de haber cargado el papel con la orientación correcta y de haber ajustado las guías del papel a los indicadores correspondientes al tamaño de papel que está utilizando. Información más detallada &gt;&gt; <i>Guía del usuario online: Cargar papel</i></li> <li>3. Una vez que haya comprobado el tamaño y la orientación del papel, siga las instrucciones de la pantalla LCD.</li> </ol> <p>Si va a imprimir desde su computadora, asegúrese de que el tamaño de papel seleccionado en el controlador de impresora coincide con el tamaño del papel de la bandeja. Información más detallada &gt;&gt; <i>Guía del usuario online: Configuraciones de impresión (Windows®) o Opciones de impresión (Mac)</i></p>
Temperatura baja	Una vez calentada la habitación, deje que el equipo se caliente hasta que alcance la temperatura de la habitación. Pruebe de nuevo una vez que la máquina se haya calentado.
Timbr. Dist. Act. (Ring Dist En uso)	<p>El equipo está en modo Timbre distintivo. No puede cambiar el modo de recepción de manual a otro modo.</p> <p>Establezca el Timbre distintivo en Desactivado.</p> <p>Información más detallada &gt;&gt; <i>Guía del usuario online: Desactivar el timbre distintivo</i></p>

## Información relacionada

---

- VoIP/interferencia de línea telefónica >> página 14
-

## Especificaciones de los suministros

<b>Tinta</b>	El equipo utiliza tanques individuales de tinta negra, amarilla, cian y magenta, que están separados del cabezal de impresión.
<b>Vida útil de la botella de tinta</b>	Las botellas de tinta iniciales se encuentran dentro de la caja. La primera vez que rellene el tanque de tinta, el equipo utilizará una cantidad extra de tinta para llenar el sistema de tubos de tinta. Se trata de un proceso que se realizará solo una vez y que permitirá realizar impresiones de alta calidad. Más adelante, las botellas de tinta de sustitución imprimirán el número de páginas especificado. La duración aproximada de la botella inicial equivale a un 90% de la duración de las botellas de tinta de sustitución BTD60 y un 85% de las BT5001.
<b>Suministros de sustitución</b>	<p>&lt;Botella de Tinta Negra&gt; BTD60BK</p> <p>&lt;Botella de Tinta Amarilla&gt; BT5001Y</p> <p>&lt;Botella de Tinta Cian&gt; BT5001C</p> <p>&lt;Botella de Tinta Magenta&gt; BT5001M</p> <p>Negro: aproximadamente 6500 páginas <sup>1</sup></p> <p>Amarillo, Cian y Magenta: aproximadamente 5000 páginas <sup>1</sup></p>

<sup>1</sup> El rendimiento aproximado que se indica se extrapola sobre la base de la metodología original de Brother mediante los patrones de prueba ISO/IEC 24712.

El rendimiento aproximado que se indica no está basado en ISO/IEC 24711.



Si usa Windows®, haga doble clic en el icono **Brother Creative Center**  en su escritorio para acceder a nuestro sitio web **GRATUITO**, que ha sido diseñado como recurso para ayudarle a crear e imprimir fácilmente materiales personalizados con fotos, texto y un toque creativo para uso personal y comercial.

Los usuarios de Mac pueden acceder a Brother CreativeCenter en esta dirección web: [www.brother.com/creativecenter](http://www.brother.com/creativecenter)

# brother

**Visite nuestro sitio en la web**  
**[www.brother.com](http://www.brother.com)**

Este equipo únicamente puede utilizarse en el país en el que se ha adquirido. Las compañías locales Brother o sus distribuidores únicamente ofrecerán soporte técnico a aquellos equipos que se hayan adquirido en sus respectivos países.



MEX/LTN-SPA  
Versión 0