

HOJA DE ESPECIFICACIONES DE PRODUCTO



Características Generales

Marca : EPCOM Industrial

Código : MP1419V4

Descripción : Montaje en Poste Electro galvanizado para Gabinete SVR1419

Características Físicas

Material : Lamina de Acero rolado

Calibre : 14

Color : Electro galvanizado

Aplicación : Exterior

Características Dimensionales

Ancho : 546 mm

Altura : 380 mm

Profundidad : 462 mm

Peso : 6.8 kg

Longitud : NA

Características Especiales:

Pintura en polvo electrostática

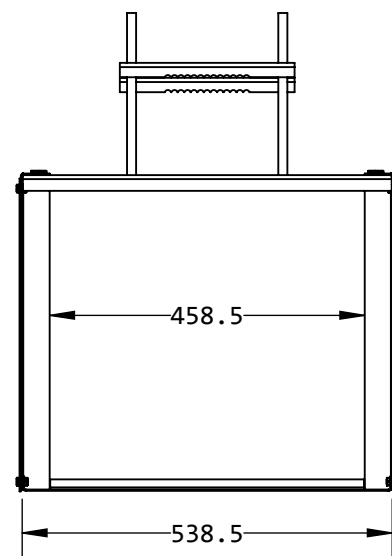
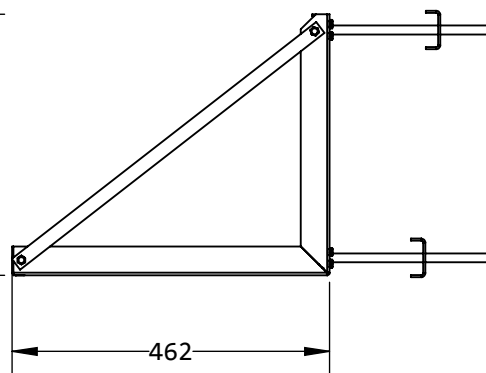
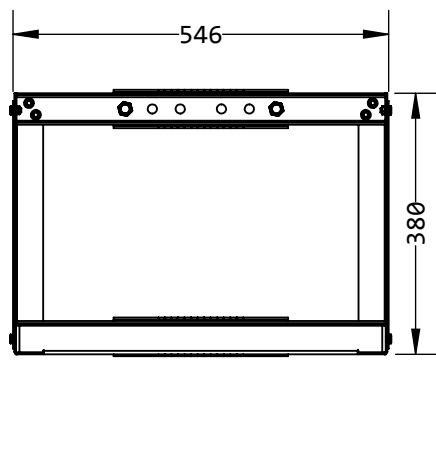
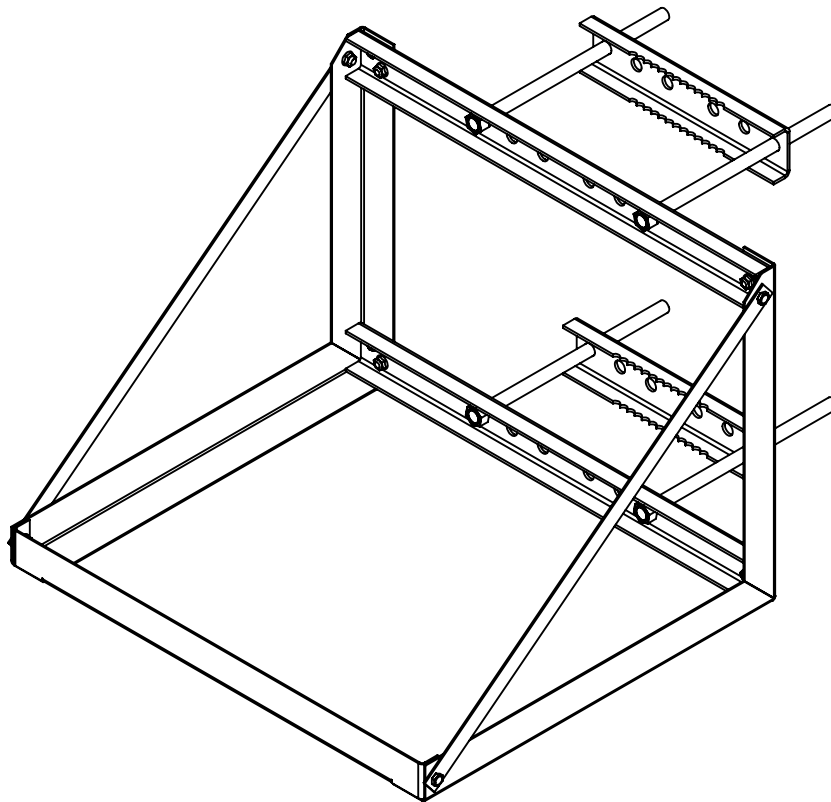

Vista superior. Medidas internas

Fecha de Revisión : 16/11/16

Rev : 001

Elabora : S. Quintana

Descripción de rev :

Nueva versión electro galvanizada

Autorizo :

Documento de Referencia : DOC 7.5.1 003/272 MTM

*Los colores de los productos pueden cambiar por mejoras técnicas.

*El peso declarado de los equipos es sin accesorios y sin embalaje.

EQUIPOS PROFESIONALES DE COMUNICACIÓN, S.A DE C.V
Méndez 2001, Col. Pacífico, C.P. 31030, Tel. 614-4120126