

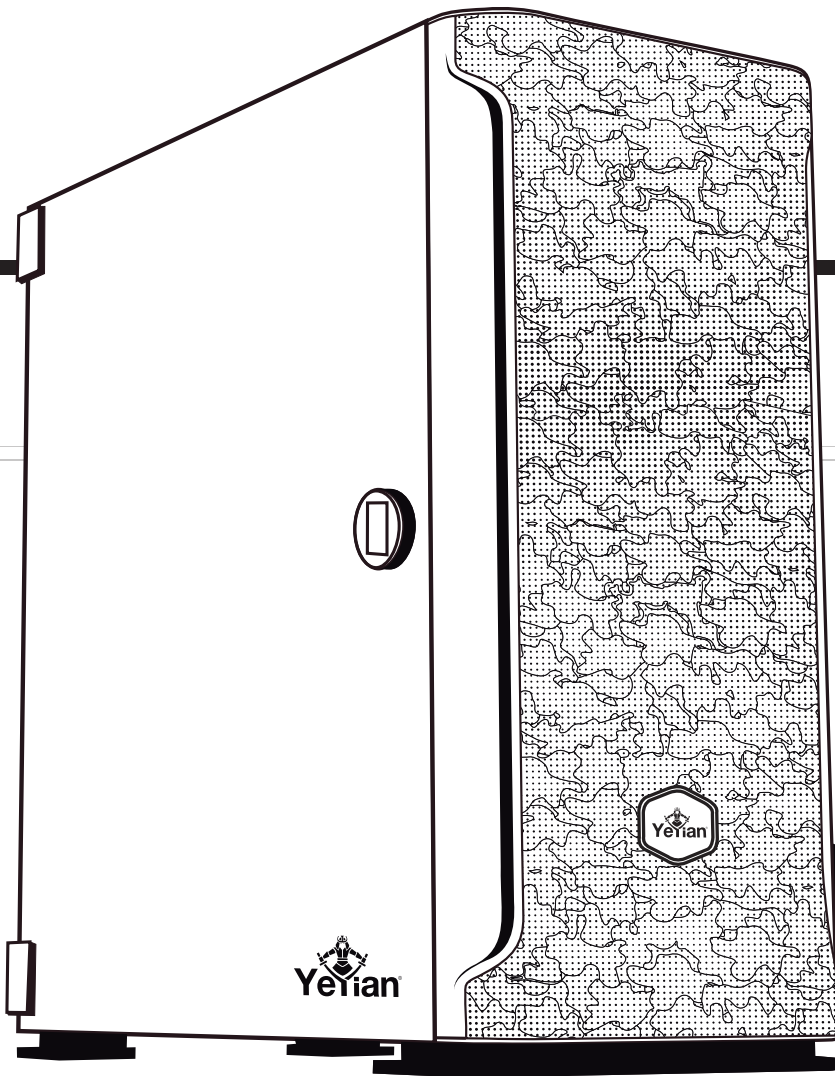

GABINETE GAMING MOD. YGH-49704  
**HOLLOW 2500**  
GAMING COMPUTER CASE



**MANUAL**  
**DE USUARIO**  
USER'S MANUAL

**WHITE**

[www.yeyian.mx](http://www.yeyian.mx)

# ESPECIFICACIONES

## SPECIFICATIONS



# GABINETE GAMING MOD.YGH-49704

# HOLLOW 2500

## GAMING COMPUTER CASE

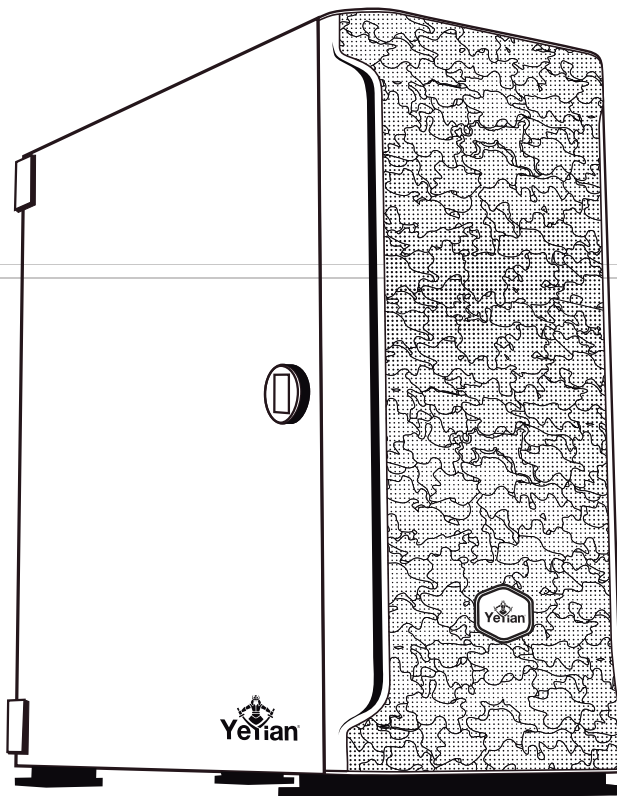

Diseño / Design	
Número de Bahías 5.25* Number of 5.25" Bays	N / D N / A
Factor de Forma Form Factor	Media Torre Mid-Tower
Altura Máxima del Disipador del CPU Max CPU Cooler Height	165mm
Tamaño de Tarjeta Madre Soportado Supported Motherboard Form Factor	ITX / Micro ATX / ATX / E-ATX
Máxima Longitud de la Tarjeta de Gráficos Max Length VGA	350mm
Número de Bahías 2.5* Number of 2.5" Bays	2 o 4 2 or 4
Ventana Lateral Side Window	Panel Lateral de Cristal Templado Tempered Glass Side Panel
Número de Bahías de 3.5* Number of 3.5" Bays	2
Color del Gabinete Color of the Computer Case	Blanco White
Tipo de Gabinete Cabinet Type	Gaming
Iluminación Lighting	Ventilador ARGB ARGB Fan
Material Material	SPCC + Cristal + Metal SPCC + Glass + Metal
Formato de la PSU PSU Format	ATX Estándar Standard ATX
Medios de Almacenamiento / Storage Media	
Compatibilidad HDD HDD Supported	2 * 3.5"(8.89cm) y 2 * 2.5"(6.35cm) 2 * 3.5"(8.89cm) & 2 * 2.5"(6.35cm)
Puertos e Interfaces / Port and Interface	
Salida de Audio Audio Out	Si Yes
Puertos USB 3.0 USB 3.0 Ports	3 USB 3.0
Entrada de Audio Audio In	Si Yes

Peso y Dimensiones / Weight and Dimensions	
Peso Weight	6kg
Altura Height	453.5mm
Largo Length	361mm
Ancho Width	210mm
Ergonomía / Ergonomics	
Indicadores de LED LED Indicators	Si (Azul + Rojo) Yes (Blue + Red)
Enfriamiento / Cooling	
Tamaño del Ventilador Lateral Compatible Size of Side Fan Supported	N / D N / A
Tamaño del Ventilador Posterior Instalado Size of Rear Fan Installed	N / D N / A
Tamaño del Ventilador Frontal Compatible o Radiador Size of Front Fan Supported or Radiator	120mm x 3 / 140mm x 3
Diámetro de Ventiladores Frontales Compatibles Diameter of Supported Front Fans	120mm / 140mm
Máximo de Ventiladores Frontales Compatibles Max. Front Fans Supported	3
Ventiladores Laterales de Diámetro Máximo Soportados Side Fans Max. Diameter Supported	N / D N / A
Ventilador Trasero Diámetro Máximo Soportado Rear Fan Max. Diameter Supported	120mm
Tamaño Máximo del Ventilador del Radiador Trasero Compatible Rear Radiator Max. Fan Size Supported	120mm
Ventilador Superior Máximo Compatible Max. Upper Fan Supported	120mm x 2 / 140mm x 1
Fuente de Alimentación / Power Supply	
Fuente de Alimentación Incluida Included Power Supply	No
Empaquetado / Packing	
Dimensiones con Empaque Packing Size	520mm * 270mm * 460mm
Peso con Empaque Weight with Packing	6.2kg
Garantía / Warranty	
Garantía Warranty	1 Año 1 Year



# INSTALACIÓN

## INSTALLATION



### 1. Instalación de la Tarjeta Madre

#### 1. Mainboard Installation

Alinee la tarjeta madre a los orificios en el gabinete y asegure los tornillos como se muestra en la imagen, el gabinete admite tarjetas ITX, Micro ATX, ATX y E-ATX.

**(Observación:** cada tarjeta madre tiene características de instalación diferentes. Se recomienda que consulte el manual de instrucciones de su tarjeta durante la instalación)

Install the motherboard into the holes of the case, lock the screws as shown in the picture, support the following motherboards ITX, Micro ATX, ATX y E-ATX.

**(Remark:** Each motherboard has different installation features. It is recommended that you refer to instruction manual during installation)

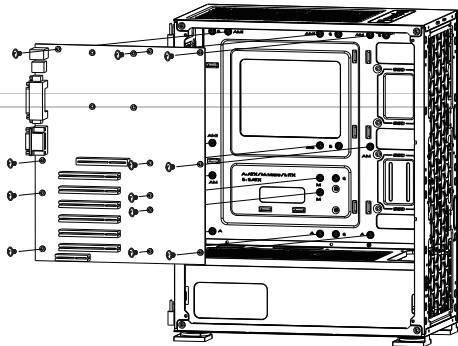

### 2. Instalación de la Fuente de Alimentación

#### 2. Power Supply Installation

Instale la fuente de alimentación en la posición que se muestra en la imagen y asegure los cuatro tornillos como se muestra en la imagen **a**

Install the power supply as shown in the picture, and lock the four screws **a**

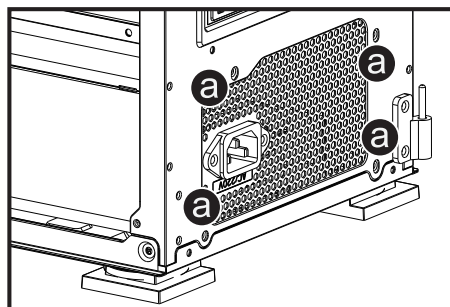

### 3. Instalación del Disco Duro

#### 3. Hard Disk Installation

El soporte se puede equipar con un HDD de 3.5 pulgadas o un SSD de 2.5 pulgadas.

The bracket can be equipped with a 3.5-inch HDD or a 2.5-inch SSD.

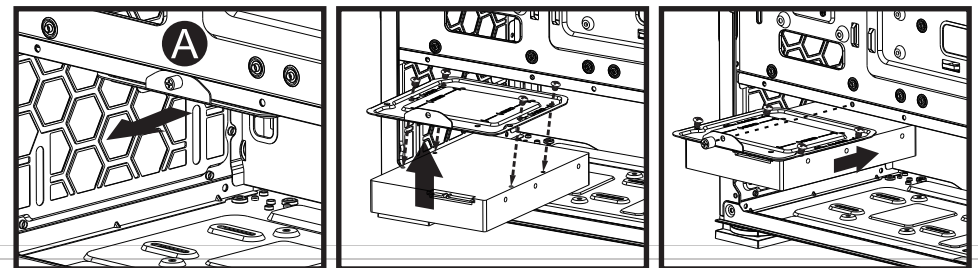

Desatornille el tornillo en la imagen A y saque el soporte en la dirección de la flecha.

Screw out the screw in the picture A and take out the bracket in the direction of the arrow.

Alinee el HDD de 3.5 pulgadas o el SSD de 2.5 pulgadas con los orificios del soporte de disco duro y la flecha, y luego asegurelo con los tornillos.

Align the 3.5-inch HDD or 2.5-inch SSD with the holes of the hard disk bracket, and lock it with the screws.

Slide the locked hard disk and the carrier into the guide rail in the direction of the arrow, and then lock it with the screw.

# INSTALACIÓN

## INSTALLATION



### 4. Instalación de SSD

#### 4. SSD Installation

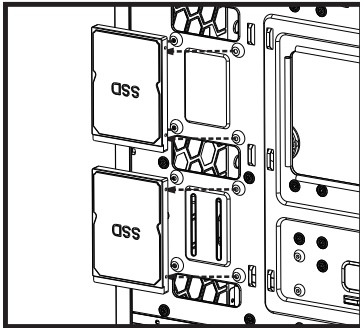

Se pueden instalar dos SSD en la posición que se muestra en la imagen de la placa principal.

Two SSDs can be installed in the position shown in the picture of the main board.

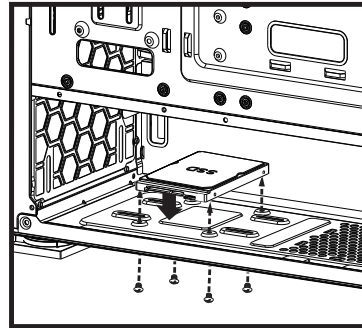

Se puede instalar un SSD de 2.5 pulgadas o un HDD de 3.5 pulgadas en la placa inferior. Alinee los orificios para tornillos con el disco duro como se muestra en la imagen y atornille el disco duro.

A 2.5-inch SSD or a 3.5-inch HDD can be installed in the bottom board. Align the screw holes with the hard disk as shown in the picture and screw up the hard disk.

### 5. Instalación de los Ventiladores

#### 5. Fan Installation

Parte superior: 2 x 12 cm / Frente: 3 x 14 cm o 3 x 12 cm (se pueden atornillar por fuera o por dentro)

Trasero: 1 x 12 cm / Cubierta de la PSU: 2 x 12 cm

Top: 2 x 12 cm / Front: 3 x 14cm or 3 x 12 cm (can be locked outside or inside)

Rear: 1 x 12 cm / PSU shroud: 2 x 12 cm

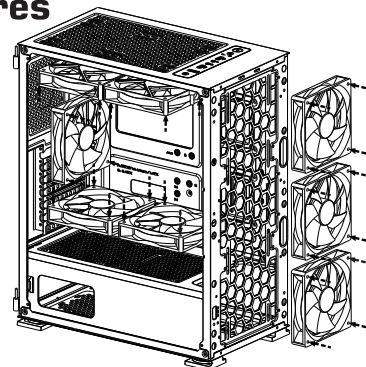

### 6. Instalación de Refrigeración Líquida

#### 6. Water Cooling Installation

El panel posterior puede equiparse con un enfriamiento líquido de 120 mm y el panel frontal puede equiparse con un enfriamiento líquido de 360 mm o 240 mm.

The rear panel can be equipped with a 120mm water cooling, and the front panel can be equipped with a 360mm or 240mm water cooling.

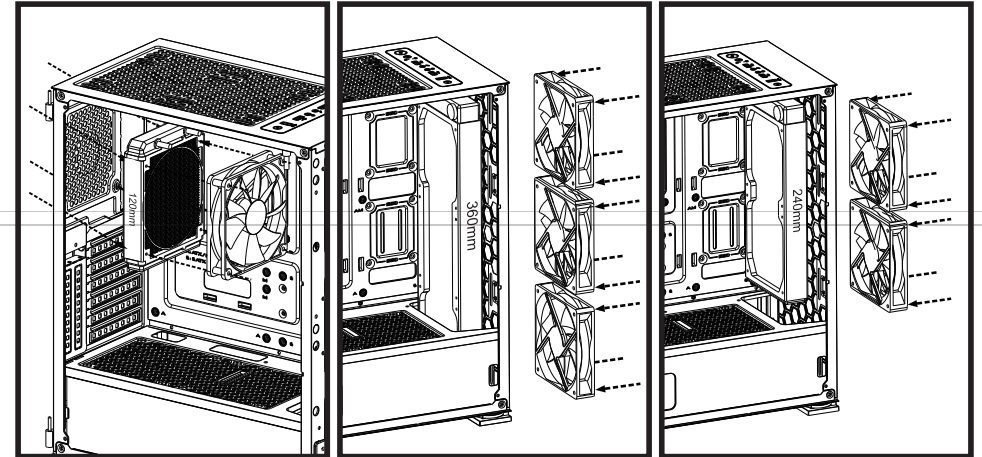

Instalación del enfriamiento líquido de 120mm en el panel posterior.

Instalación del enfriamiento líquido de 360mm en el panel frontal.

Instalación del enfriamiento líquido de 240mm en el panel frontal.

Rear panel installation of 120mm water cooling.

Front panel installation of 360mm water cooling.

Front panel installation of 240mm water cooling.



# INSTALACIÓN

## INSTALLATION



### 7. Instalación de la Tarjeta VGA

#### 7. VGA Card Installation

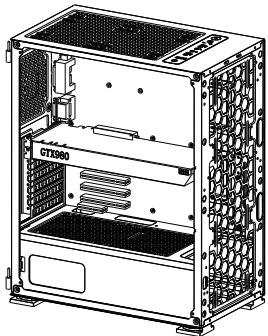

Método de instalación  
Installation method

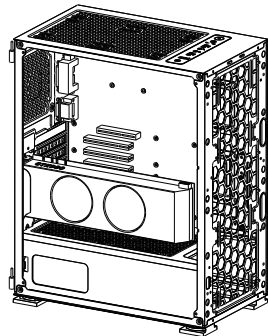

Permite la instalación vertical  
\*(Accesorios no incluidos)  
Support vertical installation  
\*(Accessories not included)

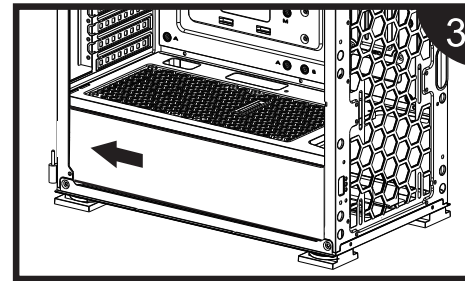

Empuje el panel de luz en la ranura en la dirección de la flecha.

Push the light panel into the slot in the direction of the arrow.

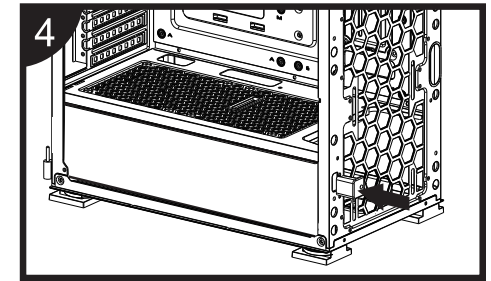

Luego inserte y presione la hebilla de fijación de plástico en el orificio que se muestra en la imagen, y atornille el panel de luz.

Then insert and press the plastic fixing buckle into the hole shown in the picture, and screw up the light panel.

### 8. Instalación del Panel de Luz (Opcional)

#### 8. Light Panel Installation (Optional)

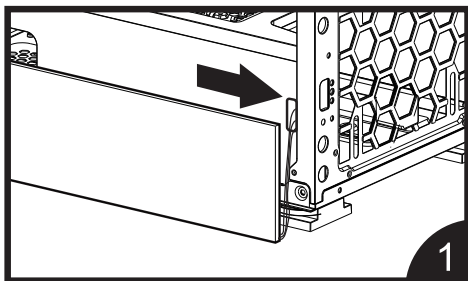

Pase el cable del panel de luz a través del orificio indicado por la flecha.

Thread the wire of light panel through the hole indicated by the arrow.

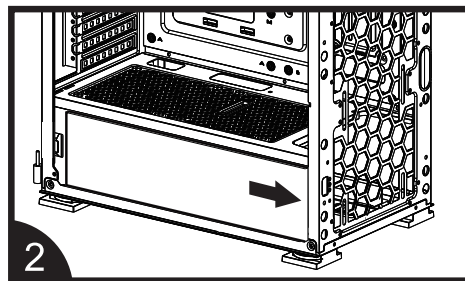

Inserte el extremo derecho del panel de luz en el bastidor cuando el panel de luz esté paralelo al panel de la cubierta de la PSU como se muestra en la imagen.

Insert the right end of the light panel into the rack when the light panel is parallel to the PSU shroud panel as shown in the picture.

# PÓLIZA DE GARANTÍA

## WARRANTY POLICY



## Español

**Qian S.A. de C.V.** garantizará este producto en todos sus componentes y mano de obra durante el periodo de 12 meses, contando a partir de la fecha de adquisición contra cualquier defecto de fabricación y funcionamiento durante el uso normal y doméstico de este producto.

**Qian S.A. de C.V.** garantiza al comprador la ausencia de anomalías de fabricación y funcionamiento incluyendo piezas y componentes del producto o en lo referente a materiales.

1. Esta póliza ampara únicamente productos comercializados por **Qian S.A. de C.V.**, a través de sus distribuidores autorizados dentro de la República Mexicana, Estados Unidos de América y la Unión Europea.
2. Para la validación de ésta se deberá presentar el producto defectuoso junto con la presente póliza de garantía completamente llenada y sellada por el distribuidor que realizó la venta o la factura, o recibo, o comprobante de compra en el lugar donde se adquirió el producto, o en el Centro de Servicio Nacional.
3. **Qian S.A. de C.V.** podrá utilizar piezas nuevas, restauradas o usadas en buenas condiciones para reparar o reemplazar cualquier producto, sin costo adicional para el consumidor, siempre y cuando el periodo de garantía estipulado en la presente póliza no se haya terminado.
4. En caso de que el producto no tenga reparación, se generará el cambio por un producto similar o de características superiores.
5. El tiempo de reparación no será mayor de 30 días naturales a partir de la fecha de recepción del producto por parte de **Qian S.A. de C.V.** o en su Centro de Servicio Autorizado.
6. **Qian S.A. de C.V.** cubrirá los gastos de envío requeridos para la presentación del producto dentro de la red de Centros de Servicio Autorizados.

## Exclusiones

**Qian S.A. de C.V.** no hará válida esta póliza de garantía en los siguientes casos:

- Cuando el producto se hubiese utilizado en condiciones distintas a las normales.
- Cuando el producto no se hubiese operado de acuerdo al instructivo de uso que lo acompaña.
- Cuando el producto hubiese sido alterado o reparado por personas no autorizadas por parte de **Qian S.A. de C.V.**

Para hacer válida la garantía, así como la adquisición de componentes, partes consumibles y accesorios pueden solicitar información en [www.yeyian.mx](http://www.yeyian.mx) o dirigirse a cualquier Centro de Servicio Autorizado **Qian S.A. de C.V.**

## MÉXICO

**Centro de Servicio Autorizado para Garantía Qian S.A. de C.V.**

Calz. José Guadalupe Gallo #8490-A Col. Agua Blanca Industrial, Zapopan Jalisco, México. C.P. 45235 Tel. +52.33.1078.3404

**Centro de Servicio Autorizado para Componentes, Consumibles y Accesorios Qian S.A. de C.V.**

Calz. José Guadalupe Gallo #8490-A Col. Agua Blanca Industrial, Zapopan Jalisco, México. C.P. 45235 Tel. +52.33.1078.3404

## USA

**Centro de Servicio Autorizado para Garantía GRUPO VADETO**

10065 Via de la Amistad A2, San Diego, CA 92154, Tel. +1.619.271.0384

**Centro de Servicio Autorizado para Componentes, Consumibles y Accesorios GRUPO VADETO.**

10065 Via de la Amistad A2, San Diego, CA 92154, Tel. +1.619.271.0384

## ESPAÑA

**Centro de Servicio Autorizado para Garantía GRUPO VADETO**

CL Manuel Tovar N° 16, 28034 Madrid, Tel. +34.911.630.942

**Centro de Servicio Autorizado para Componentes, Consumibles y Accesorios GRUPO VADETO**

CL Manuel Tovar N° 16, 28034 Madrid, Tel. +34.911.630.942

Producto	
<b>Fecha de Compra:</b>	Sello del Distribuidor
<b>Modelo:</b>	
<b>Marca:</b> YeYian	

# PÓLIZA DE GARANTÍA

## WARRANTY POLICY



### English

**Qian S.A de C.V.** guarantees this product in all of its components and labor workforce during the period of 12 months, starting the date of acquirement against any fabrication defects and functionality of the product during normal and domestic use.

**Qian S.A de C.V.** guarantees the buyer the absence of any fabrication and operating anomalies, including pieces, components or materials of the product.

1. This policy protects only the product commercialized by **Qian S.A de C.V.**, through its authorized distributors in the Mexican Republic, the United States of America and the European Union.
2. In order to make this warranty valid, it is necessary to present the defective product and this original policy filled out and sealed by the distribuidor who made the sale or the invoice, receipt, or proof of purchase in the place where the product was purchased or in the National Service Center.
3. **Qian S.A de C.V.** could use new, restored or used pieces in good conditions to repair or replace any product, without any additional cost to the consumer as long as the warranty period in the actual policy has not expired.
4. In case the product does not have repair, it would be changed for a similar product or one with superior characteristics.
5. The time for repair won't be longer than 30 natural days from the date of receipt of the product from **Qian S.A. de C.V.** or by our Authorized Service Centers.
6. **Qian S.A. de C.V.** will cover the required shipping costs for the product presentation within our Authorized Service Centers.

### Exclusions

**Qian S.A de C.V.** will not make this policy valid in the following cases:

- When the product has been used under other conditions of its normal use.
- When the product has not been operated according to the instructions that were included with the product.
- When the product has been altered or repaired by any unauthorized **Qian S.A de C.V.** personnel.

In order to make this warranty valid, as well as the acquisition of components, consumable parts and accessories you can visit our web site at [www.yeyian.mx](http://www.yeyian.mx) or visit any of our Authorized **Qian S.A de C.V.** Service Centers.

#### MEXICO

**Qian S.A. de C.V. Authorized Service Center for Warranty**

Calz. José Guadalupe Gallo #8490-A Col. Agua Blanca Industrial, Zapopan Jalisco, México. C.P. 45235 Tel. +52.33.1078.3404

**Authorized Service Center for Components, Consumables and Accessories Qian S.A. de C.V.**

Calz. José Guadalupe Gallo #8490-A Col. Agua Blanca Industrial, Zapopan Jalisco, México. C.P. 45235 Tel. +52.33.1078.3404

#### USA

**GRUPO VADETO Authorized Service Center for Warranty**

10065 Via de la Amistad A2, San Diego, CA 92154, Tel. +1.619.271.0384

**Authorized Service Center for Components, Consumables and Accessories GRUPO VADETO**

10065 Via de la Amistad A2, San Diego, CA 92154, Tel. +1.619.271.0384

#### SPAIN

**GRUPO VADETO Authorized Service Center for Warranty**

CL Manuel Tovar N° 16, 28034 Madrid, Tel. +34.911.630.942

**Authorized Service Center for Components, Consumables and Accessories GRUPO VADETO**

CL Manuel Tovar N° 16, 28034 Madrid, Tel. +34.911.630.942

Product	
<b>Date of Purchase:</b>	Distributor Seal
<b>Model:</b>	
<b>Brand:</b> YeYian	